

КАТАЛОГ ПРОДУКЦИИ





Погружные насосы. Технологические решения

SAKURAGAWA — первый производитель погружных насосов в Японии.

С 1955 года мы предлагаем различные технологии водоотвода для удовлетворения потребностей и решения проблем клиентов.

На зарубежном рынке у нас есть представительство в более чем 30 странах.

Наши продукты с высоким качеством изготовления и надежной конструкцией активно используются в различных областях: горнодобывающая промышленность, строительство, сельское хозяйство, оборудование и сооружения.

Обозначение

пример 1

US - 2 3 3 B - A

① ② ③ ④ ⑤ ⑥

серия	US
количество полюсов прим.2 полюса=50Гц:3,000мин ⁻¹ /60Гц:3,600мин ⁻¹	2
мощность электродвигателя(л.с.) прим.3 л.с. =2.2кВт(*1)	3 3
диаметр напорного патрубка прим.3 дюйма=80мм	B
дополнительный код 1(*2)	
Дополнительный код 2 A:а гитатор (*3)	A

- *1. Три (3) Фазы : 1 л.с. или более
- *2. ячейка для определенных серий
- *3. только для моделей с агитатором

Применимо для серий:

US, UEX, UOX, UOY, U-K, UCF, U-Double Stage, U High-Head & High-Capacity
U High-Capacity, U High-Head, U-K-A, US-A, J, UE

Пример 2

US - 40 J - A

① ② ③ ④

Серия	US
Мощность электродвигателя(10Ватт) прим.400Ватт = 0.4кВт (*1)	40
Дополнительный код 1(*2)	J
Sub-code 2 A: Agitator(*3)	A

- *1. Одна или три (3) фазы: 400Ватт/0.4кВт
- *2. ячейка для определенных серий
- *3. Только для моделей с агитатором

Применимо для серий:

US, UEX, UOX, UOY, USK, UEXK, UBV, USF, UEXF, US-A, J, UE

Пример 3

NHS - 6 30 A - AC

① ② ③ ④ ⑤

Серия	NHS
Напорный патрубок (дюйм) Прим.6 дюймов=150мм	6
Мощность электродвигателя(HP) прим. 30 л.с. = 22кВт	30
Дополнительный код 1 (*1)	A
Дополнительный код 2 AC: Агитатор, Рубашка охлаждения(*2)	AC

- *1. Ячейки для определенных серий
- *2. А: с агитатором С: с рубашкой охлаждения J: струйный поток

Применимо для серий

HS, NHS, DSN, DS, F

значения:

- 2 полюсный электродвигатель = 50Гц:3,000мин⁻¹/ 60Гц: 3,600 мин⁻¹
- 4 полюсный электродвигатель = 50Гц:1,500мин⁻¹/60Hz: 1,800 мин⁻¹
- 6 полюсный электродвигатель = 50Гц:1,000мин⁻¹/ 60Hz: 1,200 мин⁻¹
- 1 л.с. ≙ 0.75 кВт
- 1 дюйм ≙ 25 мм

Содержание

Назначение погружных насосов

Серия	наименование	стр.
маркировка сертифицирована		
U-W	двухступенчатый высоконапорный погружной дренажный насос	5-6
U	высоконапорный & высокопроизводительный дренажные насосы	7-8
U	высокопроизводительный высокопроизводительные погружные дренажные насосы	9-10
U	высоконапорный высоконапорные погружные дренажные насосы	11-12
U-K	Экономичные погружные дренажные насосы с диффузором	13-14
UCF	Погружные дренажные насосы с диффузором	15-17
NHS	Погружные насосы большой мощности с агитатором	18-20
HS	Погружной насос с агитатором	21-22
U-K-A	Погружной насос с агитатором	23-24
UEX	Погружные дренажные насосы с автоматическим включением	25-26
UOX/UOX-W	Погружные дренажные насосы с автоматическим включением	27-28
UOY/UOY-W	Погружные дренажные насосы с автоматическим поплавковым выключателем	29-30
US	Облегченные погружные дренажные насосы	31-32
US-A	Погружные насосы с агитатором с вихревым колесом	33-34
SKF	Высоконапорный насос с двс приводом	35
F	Погружные высокопроизводительные насосы	35

Исполнение погружных насосов

Серия	Наименование	стр.
G	Погружные осевые насосы	36
H	Погружные радиально - осевые насосы	36
J	Погружные насосы из нержавеющей стали	37
UE	Погружные насосы взрывозащищенного исполнения	37
DS	Погружные насосы с вихревым колесом	38
DSN	Погружные насосы с самоочищающейся гидравликой	39-40

Погружное оборудование и другая продукция

Серия	Наименование	Page
RPS	Шламный насос	41
WM/SB	Система аэрации воды	41
RSA/SA	Погружные мешалки	42
QB	Смесители воды	42
SF	Фонтанное оборудование	43
Система водопонижения	Самовсасывающие мини-насосы со струйными иглофильтрами	44

■Стандартная спецификация

- Температура жидкости: Максимум 40 градусов Цельсия.
- Кривая производительности в этом каталоге соответствует номинальной рабочей точке перекачки чистой воды.
- Вес продуктов указан как вес нетто без кабеля питания.



- Перед использованием продуктов, пожалуйста, прочтите наше руководство по безопасной эксплуатации.
- Во избежание поражения электрическим током обязательно правильно подсоедините заземляющий провод.

U-W Двухступенчатые

Погружные дренажные насосы



- Двухступенчатая конструкция обеспечивает более высокий напор, чем насосы других серий с такой же мощностью двигателя.
- Цилиндрический корпус небольшого диаметра является наиболее подходящим насосом для дренирования в узких колодцах.
- Механизм сброса обратного давления обеспечивает длительный срок службы механического уплотнения.
- (кроме U-282AW)
Верхний излив и цилиндрический водяной канал
Двигатель эффективно охлаждается во время работы насоса.

◆ Применения

- Понижение грунтовых вод – глубокий колодец и точечный дренаж.
- Водоотведение и водоснабжение на строительных площадках.
- Дренаж в подвалах, подземных переходах, на рудниках и в карьерах.
- Дренаж с высоким напором в узких местах

◆ Диаграммы производительности

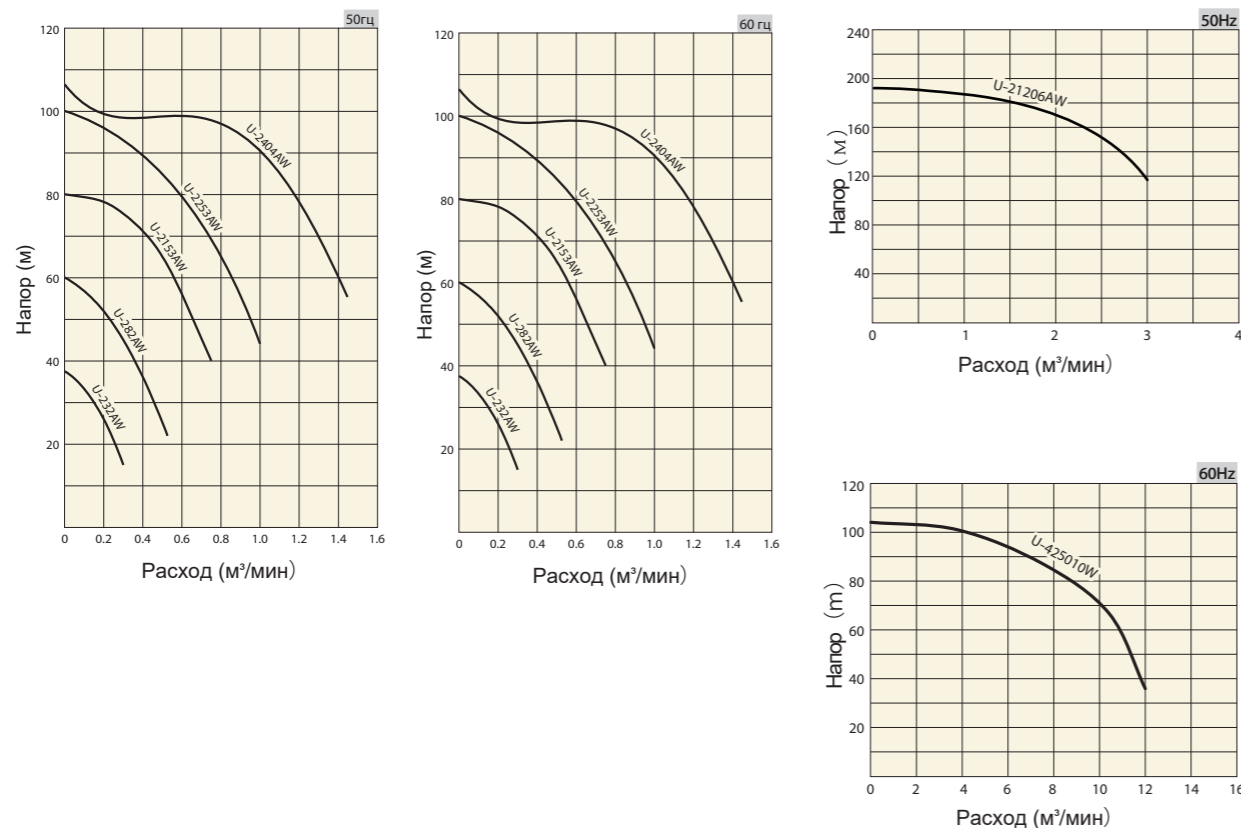

*Для информации по кривой U-425010W (50 Гц), обратитесь к Sakuragawa Pump или к дилерам Sakuragawa.

◆ Основные характеристики

Напорный патрубок (мм)	50	50	80	80	100	150	250
Модель насоса	U-232AW	U-282AW	U-2153AW	U-2253AW	U-2404AW	U-21206AW	U-425010W
Мощность двигателя (кВт)	2.2	5.5	11	19	30	90	185
Перекачиваемая среда	Тип						
	Дождевая / Поверхностная / Сточная вода						
	Температура						
Макс. 40 гр. С							
Уплотнение вала							
Двойное механическое уплотнение							
Насос	Подшипники		Двухрядный шарикоподшипник				
	Рабочее колесо		*FCD				
	Корпус		*FC				
Двигатель	Тип/Полюсность						Асинхронный сухого типа/2-полюсный
	Класс изоляции						Асинхронный сухого типа/4-полюсный
	E		B		F		
	Защита			Авто-отключение		Авто-отключение+ датчик протечки	
	Корпус			*FC		Термоконтакт + датчик протечки	
Вал			Нерж. сталь				
Присоединение			Фланец				

*FCD : высокопрочный чугун / FC : серый чугун

◆ Спецификация

Напорный патрубок (мм)	Модель	Мощность (кВт)	Ном. напор (м)	Ном. расход (м³/мин)	Тип пуска	Макс. размер частиц (мм)	Вес (кг) *Без кабеля	Длина кабеля (м)
50	U-232AW	2.2	26	0.2	DOL	6	45	10
50	U-282AW	5.5	45	0.3	DOL	7	105	15
80	U-2153AW	11	65	0.5	DOL	8	145	20
80	U-2253AW	19	85	0.5	DOL	8	200	20
100	U-2404AW	30	90	1	DOL	8	400	20
150	U-21206AW	90	170	2	звезда треугольник	11	1,200	20
250	U-425010W	185	74	10	звезда треугольник	35	2,250	20

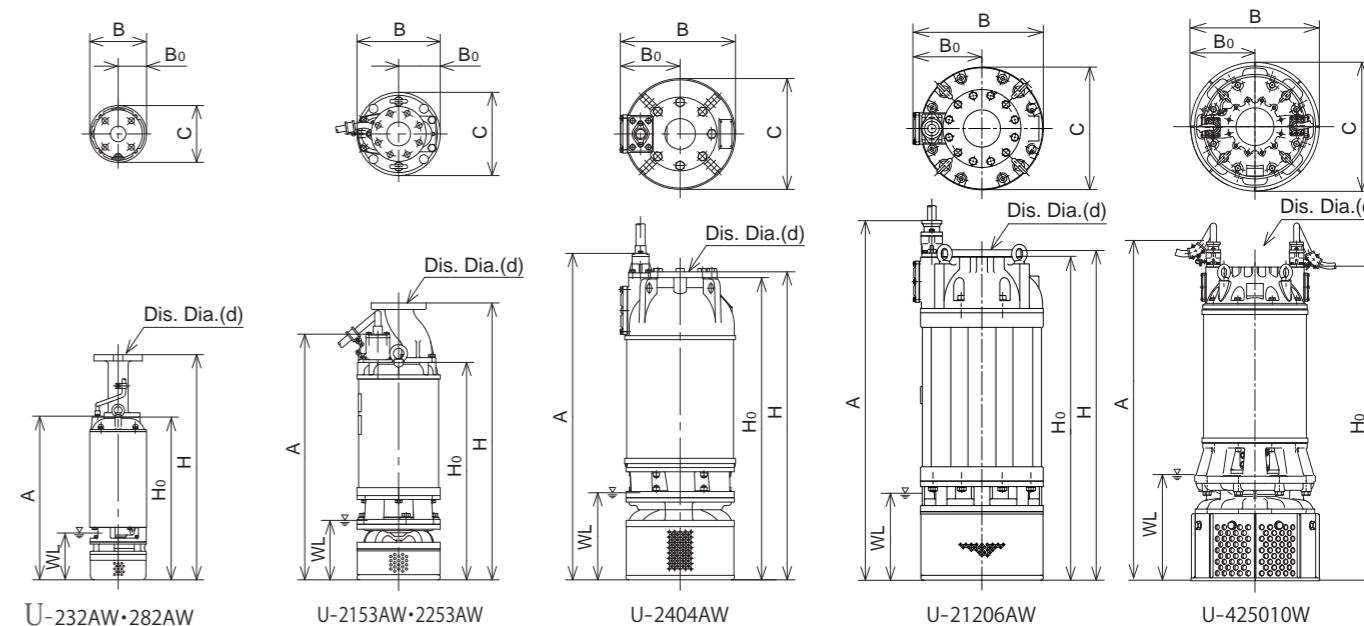

Размеры (мм)

Модель	d	H	H ₀	A	B	B ₀	C	WL
U-232AW	50	722	522	525	182	91	182	150
U-282AW	50	831	629	723	250	125	250	190
U-2153AW	80	931	731	826	280	140	280	200
U-2253AW	80	1,160	960	1,055	330	165	330	240
U-2404AW	100	1,168	1,145	1,240	437	227	420	330
U-21206AW	150	1,482	1,450	1,615	583	307	550	400
U-425010W	250	—	2,100	2,265	850	425	850	700

WL : Мин. уровень погружения

U высоконапорные & высокопроизводительные

Construction / Mining Submersible Pumps



U-440014

- Насос удовлетворяет потребность как в высоком напоре, так и высокой производительности.
- Для стабильной и долговечной работы насоса используются износостойкие материалы, например сплавы с высоким содержанием хрома.
- Для обеспечения длительного срока службы механического уплотнения используется механизм сброса обратного давления. (кроме U-210010A, U-215010A и U-225010A)

◆ Применения:

- Дренаж из зумфов/ям/карьеров/шахтных работ/подземных площадок горнодобывающей промышленности и т.д.
- Аварийное водоотведение
- Перекачка с высоким напором и высокой производительностью

◆ Диаграмма производительности

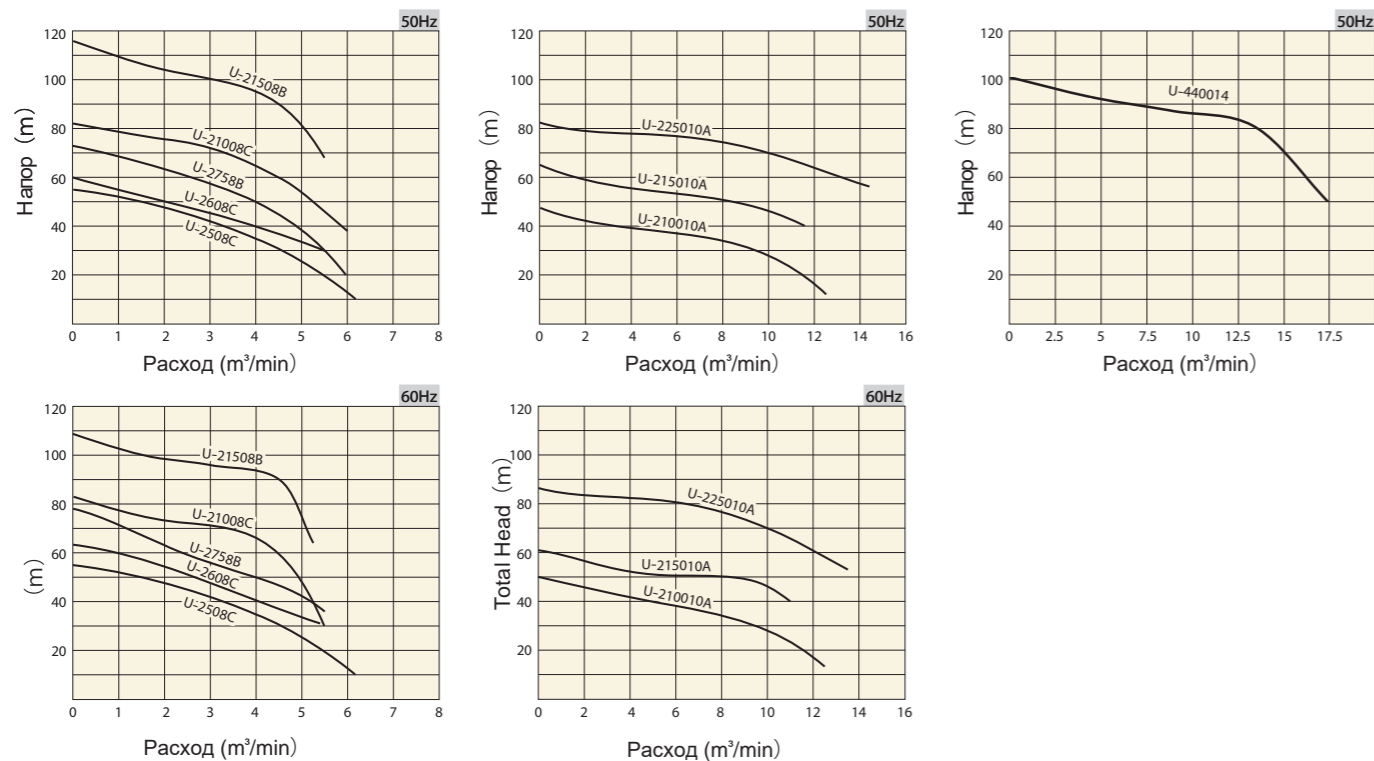

◆ Основные характеристики

Диаметр напорного патрубка (мм)	200	200	200	200	200	250	250	250	350	
Модель насоса	U-2508C	U-2608C	U-2758B	U-21008C	U-21508B	U-210010A	U-215010A	U-225010A	U-440014	
Мощность двигателя (kW)	37	45	55	75	110	75	110	185	300	
Перекачиваемая среда	Тип	Дождевая / Поверхностная / Сточная вода								
	Температура	макс. 40 град. цельсия								
	Уплотнение вала	Двойное механическое уплотнение								
Насос	Подшипники	Закрытый шарикоподшипник							Дуплексный подшипник	
	Рабочее колесо	Высокохромистый чугун				нержавеющая сталь				высокохромистый
	Корпус	*FCD				*FC				*FCD
Двигатель	Тип/Полюсность	Асинхронный сухого типа/2-полюсный							Асинхронный / 4-полюсный	
	Класс изоляции	F								
	Защита	Термоконтакт + Инфильтративный датчик воды								
	Корпус	*FC				*SS400				
	Вал	нержавеющая сталь								
Присоединение	Фланец									

*FCD : высокопрочный чугун / FC : серый чугун / SS400 : Низкоуглеродистая сталь

◆ Спецификация

Напорный патрубок (мм)	Модель	Мощность (kW)	Ном.напор (м)	Ном.расход (м³/мин)	тип пуска	Макс.размер частиц (мм)	Вес (kg) *без кабеля	Длина кабеля (м)
200	U-2508C	37	35	4	Star-Delta	25	510	20
200	U-2608C	45	40	4	Star-Delta	25	510	20
200	U-2758B	55	50	4	Star-Delta	25	560	20
200	U-21008C	75	60	4.5	Star-Delta	16	980	20
200	U-21508B	110	90	4.5	Star-Delta	16	1,080	20
250	U-210010A	75	33	8.4	Star-Delta	25	980	20
250	U-215010A	110	50	8.4	Star-Delta	25	1,000	20
250	U-225010A	185	70	10	Star-Delta	19	1,900	20
350	U-440014	300	70	15	Star-Delta	25	4,500	20

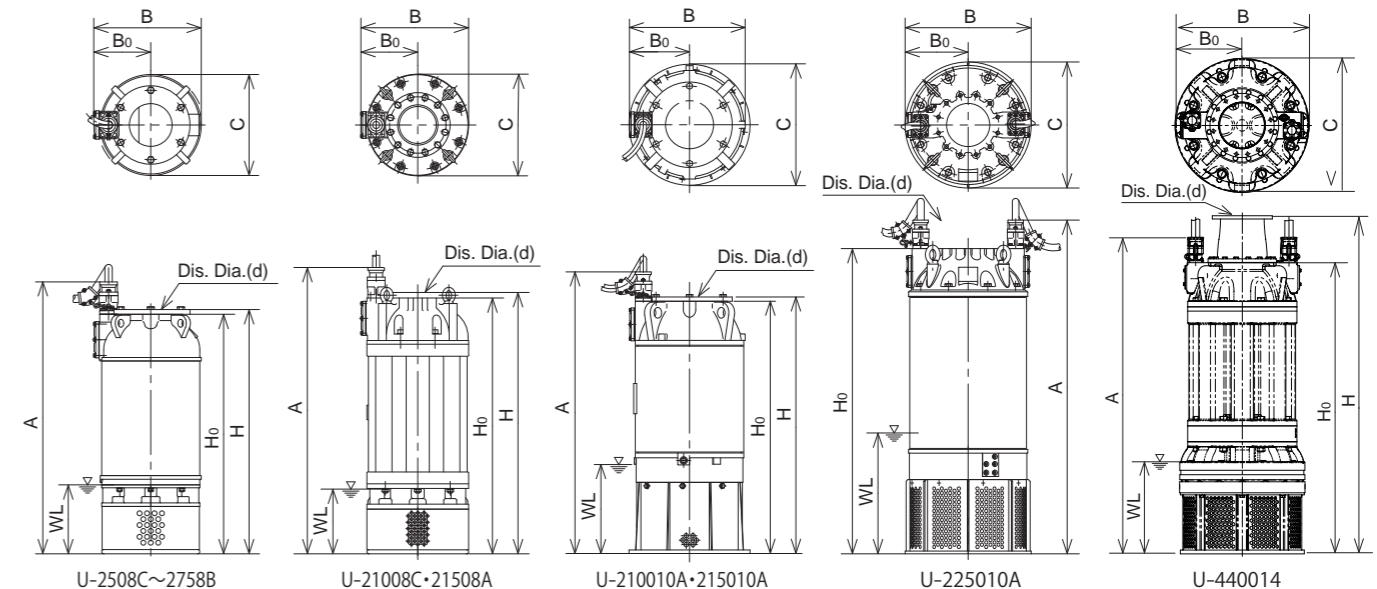

◆ Размеры (мм)

Модель	d	H	H ₀	A	B	B ₀	C	WL
U-2508C	200	1,246	1,222	1,387	548	291	515	350
U-2608C	200	1,246	1,222	1,316	548	291	515	350
U-2758B	200	1,246	1,222	1,387	548	291	515	350
U-21008C	200	1,414	1,384	1,549	583	308	550	350
U-21508B	200	1,414	1,384	1,549	583	308	550	350
U-210010A	250	1,442	1,418	1,583	678	338	680	500
U-215010A	250	1,442	1,418	1,583	678	338	680	500
U-225010A	250	—	1,768	1,933	730	365	730	700
U-440014	350	2,758	2,375	2,584	1,022	511	1,022	750

WL: Мин.уровень погружения

Construction / Mining Submersible Pumps

U Высокопроизводительные



U-43010B

- 4-полюсные двигатели с высоким крутящим моментом. (6-полюсный двигатель для U-65014B)
- Лучше всего подходят для установок с большой производительностью.
- Рассчитаны на максимальный КПД.
- Механизм сброса обратного давления для обеспечения длительного срока службы механического уплотнения. (кроме U-4208, U-4306D, U-43010B and U-65014B)

Применения

- Дренаж из отстойников/ям/карьеров/шахтных работ/ подземных строительных площадок и т. д.
- Забор и подача воды в сельском хозяйстве и промышленности.
- Отвод ливневых вод и борьба с наводнениями.

Диаграммы производительности

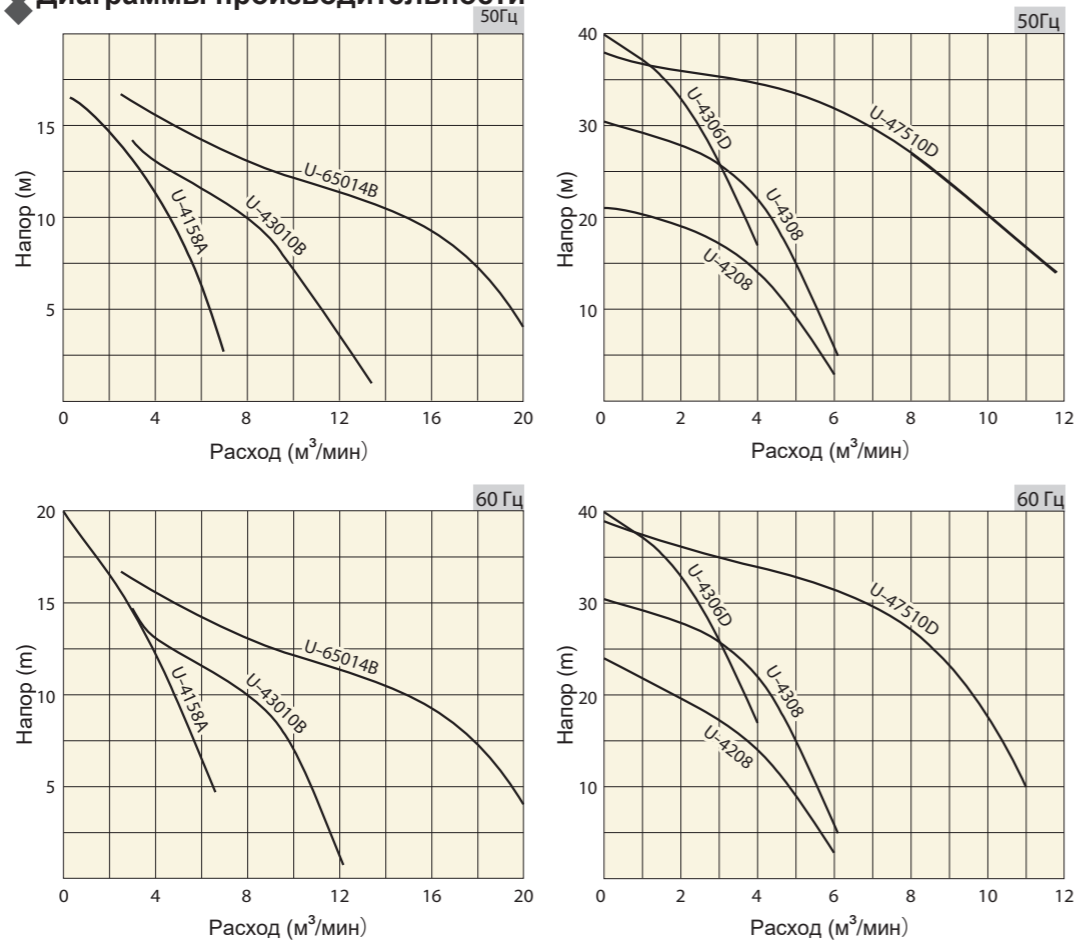

Основные характеристики

Напорный патрубок (мм)	200	200	150	200	250	350	250	
Модель насоса	U-4158A	U-4208	U-4306D	U-4308	U-43010B	U-65014B	U-47510D	
Мощность двигателя (кВт)	11	15	22	22	22	37	55	
Перекачиваемая среда	Тип	Поверхностные / Сточные воды						
	Температура	Макс. 40 гр.С						
Насос	Уплотнение вала	Двойное механическое уплотнение						
	Подшипники	Герметичный шарикоподшипник				Дуплексный шарикоподшипник		
	Рабочее колесо	Высокохромистое						
	Корпус	*FCD			*FC			
Двигатель	Тип/полюсность	Асинхронный сухого типа/4-полюсный				Асинхронный сухого типа /4-полюсный	Асинхронный сухого типа /6-полюсный	
	Класс изоляции	B	E	F				
	Защита	Авто-отключение					Термоконттакт + датчик протечки	
	Корпус	*FC						
	Вал	Нерж. сталь						
Присоединение	Шланговое					Фланец		

*FCD : Высокопрочный чугун / FC : Серый чугун

Спецификации

Напорный патрубок (мм)	Модель	Мощность (кВт)	Ном. напор (м)	Ном. расход (м³/мин)	Тип пуска	Макс. размер частиц (мм)	Вес (кг) *без кабеля	Длина кабеля (м)
200	U-4158A	11	10	4	DOL	20	177	10
200	U-4208	15	14	4	DOL	20	227/212	10
150	U-4306D	22	33	2	DOL	18	430	10
200	U-4308	22	22/15	4/5	DOL	18	440	10
250	U-43010B	22	10	8	DOL	25	440	10
350	U-65014B	37	10	14	звезда треугольник	65	700	10
250	U-47510D	55	27	8	звезда треугольник	25	730	20

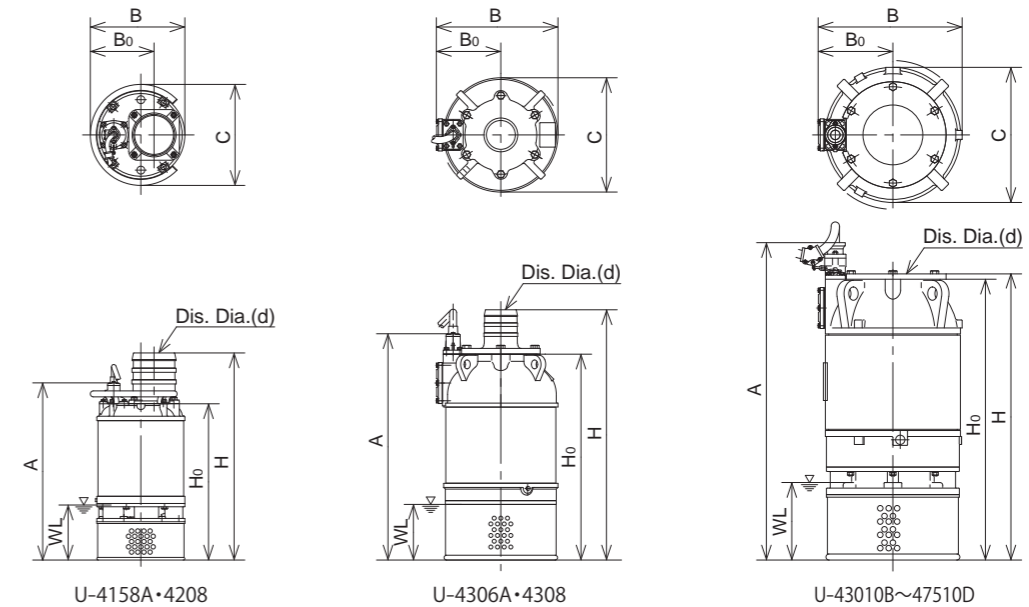

Размеры (мм)

Модель	d	H	H ₀	A	B	B ₀	C	WL
U-4158A	200	941	710	805	430	290	459	250
U-4208 (50/60Hz)	200	974/976	743/746	838/840	450/430	290	459	250
U-4306D	150	1,128	928	1,020	548	291	515	250
U-4308	200	1,158	928	1,020	548	291	515	250
U-43010B	250	1,021	997	1,089	548	291	515	350
U-65014B	350	1,334	1,310	1,475	650	338	610	400
U-47510D	250	1,292	1,268	1,433	650	338	610	350

WL : мин. уровень погружения

U Супервысоконапорные



U-2506C

U-22006

- Насосы адаптированы к работе с высоким напором. Простота конструкции позволяет легко производить осмотр и обслуживание насосов.
- В насосах используются износостойкие материалы, например с высоким содержанием хрома.
- Для обеспечения длительного срока службы механического уплотнения используется механизм сброса обратного давления.

◆ Применения

- Дренаж из зумпфов/ям/карьеров/шахтных работ/подземных площадок горнодобывающей промышленности и т.д.
- Ливневая канализация и аварийный водоотвод
- для перекачки с высоким напором

◆ Диаграмма производительности

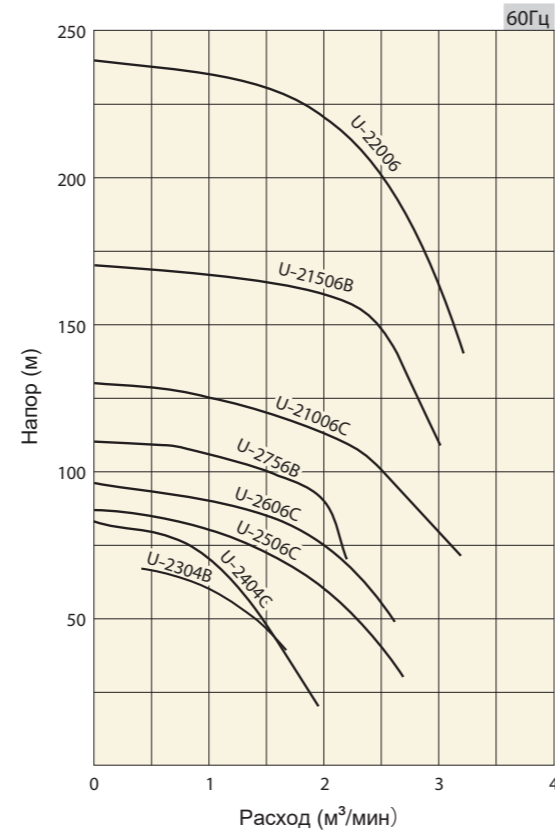
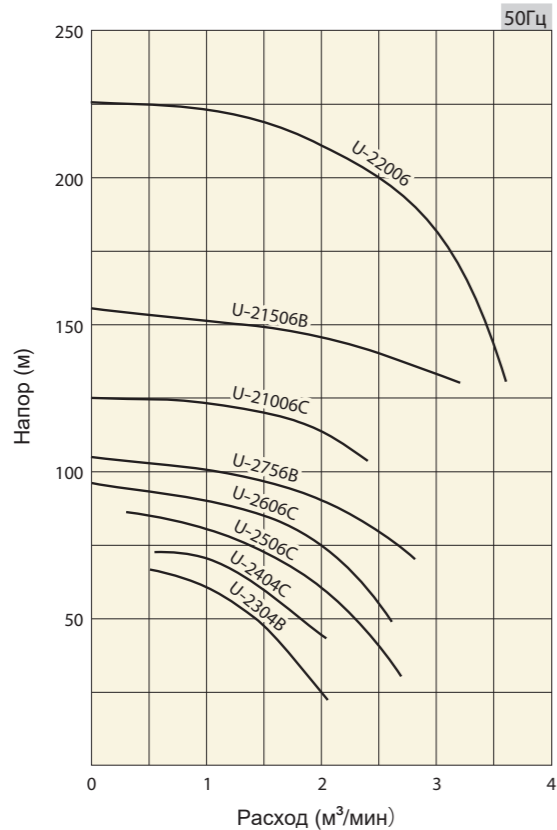

◆ Основные характеристики

Диаметр напорного патрубка (мм)	100	100	150	150	150	150	150	150
Модель насоса	U-2304B	U-2404C	U-2506C	U-2606C	U-2756B	U-21006C	U-21506B	U-22006
Мощность двигателя (кВт)	22	30	37	45	55	75	110	150
Перекачиваемая среда	Тип	Дождевая / Поверхностная / Сточная вода						
	Температура	Макс. 40 гр. С						
Насос	Уплотнение вала	Двойное механическое уплотнение						
	Подшипники	закрытый шарикоподшипник	Дуплексный шарикоподшипник					
	Рабочее колесо	Высокохромистый чугун						
Motor	Корпус	*FC					*FCD	
	Тип/Полюсность	Асинхронный сухого типа/2-полюсный						
	Класс изоляции	В	F					В
	Защита	Авто-откл.	Термоконтакт + Инфильтративный датчик воды					
	Рама	*FC						*SS400
Присоединение	Вал	Нержавеющая сталь						
	Фланец	Ответный фланец						

*FC : Серый чугун / FCD : высокопрочный чугун / SS400 : Низкоуглеродистая сталь

◆ Спецификация

Напорный патрубок (мм)	модель	Мощность (кВт)	ном. напор (м)	ном расход (м³/мин)	тип пуска	Макс.размер частиц (мм)	Вес (кг) * без кабеля	длина кабеля (м)
100	U-2304B	22	60	1	прямой	8	280	20
100	U-2404C	30	70	1	прямой	8	380	20
150	U-2506C	37	80	1	звезда треугольник	8	485	20
150	U-2606C	45	90 75	1 2	звезда треугольник	8	485	20
150	U-2756B	55	90	2	звезда треугольник	8	545	20
150	U-21006C	75	120	1.5	звезда треугольник	8	980	20
150	U-21506B	110	160	2	звезда треугольник	8	1,080	20
150	U-22006	150	200	2.5	звезда треугольник	11	1,250	20

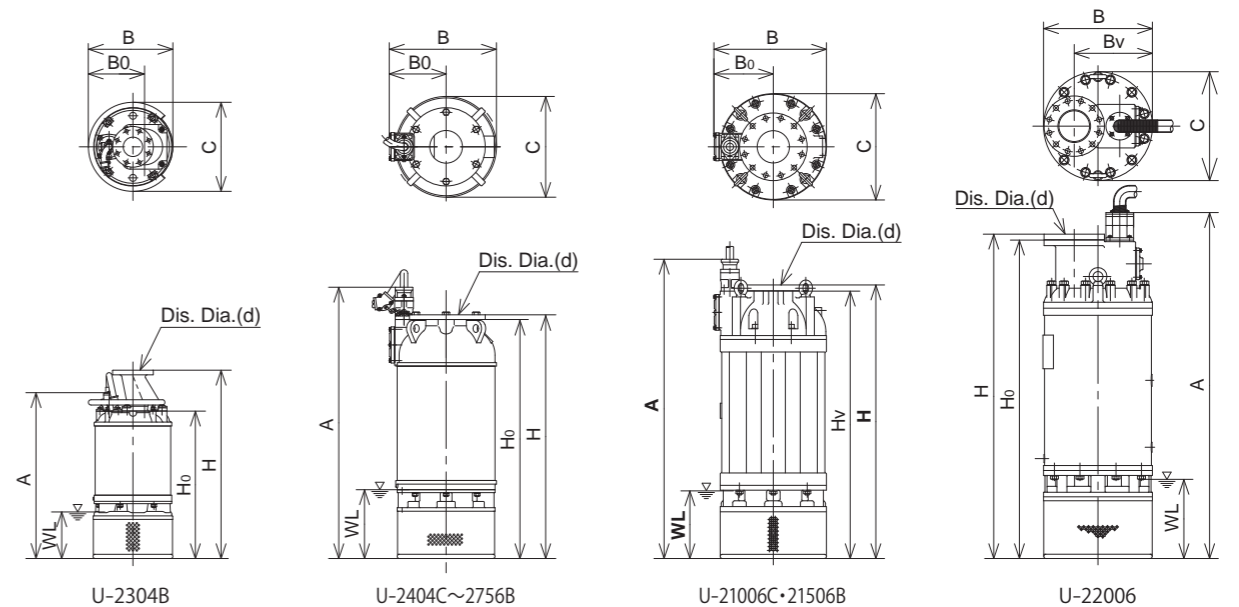

◆ Размеры (мм)

модель	d	H	H0	A	B	B0	C	WL
U-2304B	100	971	760	855	436	291	459	240
U-2404C	100	1,057	1,035	1,127	437	227	420	240
U-2506C	150	1,246	1,222	1,387	548	291	515	350
U-2606C	150	1,246	1,222	1,316	548	291	515	350
U-2756B	150	1,246	1,222	1,387	548	291	515	350
U-21006C	150	1,416	1,384	1,549	583	308	550	350
U-21506B	150	1,416	1,384	1,549	583	308	550	350
U-22006	150	1,639	1,620	1,759	550	395	550	400

WL : мин.уровень погружения

U-K серия



U-232KB



U-254KB

◆ Применения

- Дренаж на строительных площадках / в горнодобывающей промышленности / колодцы / подвалы и т.д.
- Дренаж поверхностных вод.
- Дренажные сооружения на предприятиях.
- Сельскохозяйственное/промышленное водоснабжение и водоотведение.

• Сохранение энергии

Насосы этой серии имеют меньшую мощность двигателя и меньшее энергопотребление, чем насосы других серий с той же производительностью.

• Тяжёлые условия

Основные детали, такие как основание двигателя, изготовлены из чугуна. Кроме того, рабочее колесо выполнено из ковкого чугуна или высокохромистого чугуна, а корпус - из толстого чугуна. Эти детали в основном рассчитаны на большую устойчивость к воде, смешанной с отложениями.

• Компактный дизайн

Насосы этой серии спроектированы как можно меньшего размера для использования в узком пространстве и при низком уровне воды. Даже в условиях, когда двигатель не погружён, конструкция с одним водяным каналом может охлаждать двигатель за счет подъема воды, проходящей через канал.

• Различные применения

Пригоден для дренажа не только на стройках, но и на предприятиях.

◆ Диаграммы производительности

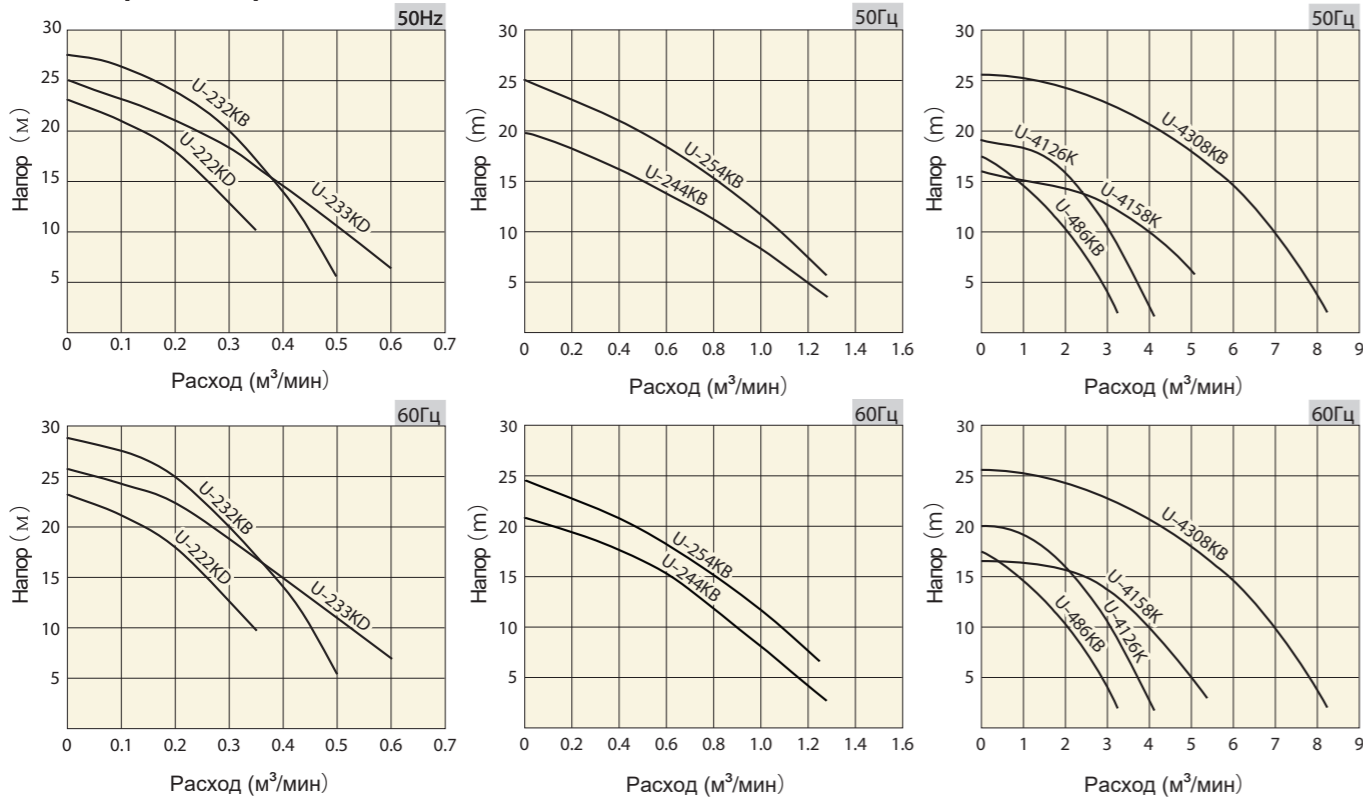

◆ Основные характеристики

Напорный патрубок (мм)	50	50	80	100	100	150	150	200	200	
Модель насоса	U-222KD	U-232KB	U-233KD	U-244KB	U-254KB	U-486KB	U-4126K	U-4158K	U-4308KB	
Мощность двигателя (кВт)	1.5	2.2	2.2	3	3.7	5.5	9	11	22	
Перекачиваемая среда	Тип: Дождевые / Поверхностные / Сточные воды									
Температура	Макс. 40 гр.С									
Уплотнение вала	Двойное механическое уплотнение									
Подшипники	Герметичный шарикоподшипник									
Насос	Рабочее колесо	*FCD	Высокохромистое				*FCD			
Корпус	*FCD					*FC				
Тип/Полюсность	Асинхронный сухого типа / 2-полюсный					Асинхронный сухого типа / 4-полюсный				
Двигатель	Класс изоляции	F				B	F	B	F	
Защита	Авто-отключение									
Корпус	*FC									
Вал	Нерж. сталь									
Присоединение	Шланговое									

*FCD : высокопрочный чугун / FC : Серый чугун

◆ Спецификации

Напорный патрубок (мм)	Модель	Мощность (кВт)	Ном. напор (м)	Ном. расход (м³/мин)	Тип пуска	Макс. размер частиц (мм)	Вес (кг) *без кабеля	Длина кабеля (м)
50	U-222KD	1.5	18	0.2	DOL	11	28	10
50	U-232KB	2.2	20	0.3	DOL	11	31	10
80	U-233KD	2.2	14	0.4	DOL	11	31	10
100	U-244KB	3	10	0.9	DOL	12	46	10
100	U-254KB	3.7	12	1	DOL	12	58	10
150	U-486KB	5.5	10	2	DOL	20	124	10
150	U-4126K	9	16	2	DOL	20	180	10
200	U-4158K	11	10	4	DOL	20	200	10
200	U-4308KB	22	20	4	DOL	20	335	10

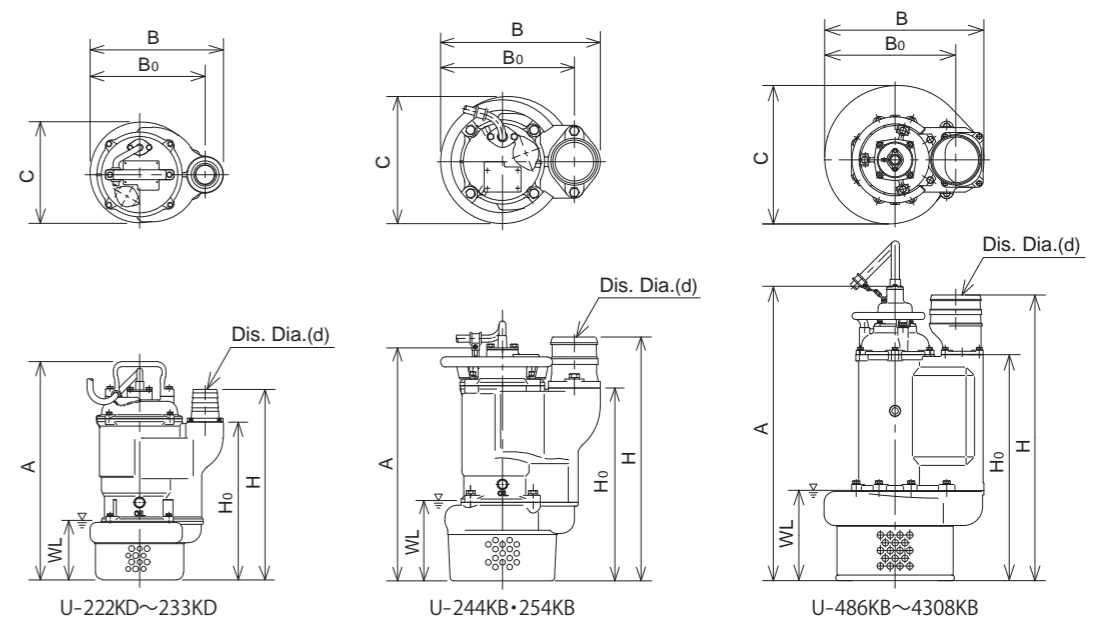

◆ Размеры (мм)

Модель	d	H	H ₀	A	B	B ₀	C	WL
U-222KD	50	384	318	440	269	232	204	120
U-232KB	50	408	338	460	288	242	204	120
U-233KD	80	439	338	460	288	242	204	120
U-244KB	100	516	408	493	338	283	268	170
U-254KB	100	516	408	493	338	283	268	170
U-486KB	150	747	553	743	457	376	381	250
U-4126K	150	807	613	788	540	459	481	300
U-4158K	200	849	617	792	543	437	483	300
U-4308KB	200	1,107	876	1,140	617	508	537	350

WL : Мин. уровень погружения

UCF серия



UCF-253A
(соединение хомут)



UCF-283A
(фланцевое соединение)

- Цилиндрический корпус насоса удобен в оперативном использовании.
- Тип соединения: хомут или фланец - доступны в стандартной комплектации.
- Напорный фланец размещен на одной линии с валом двигателя.
- Проток воды по напорному цилиндру обеспечивает эффективное охлаждение двигателя.

◆ Применения

- Обезвоживание на наземных / подземных / туннельных строительных площадках
- Дренаж в подвалах/подземных переходах/горных выработках/в карьерах
- Понижение грунтовых вод – глубокий колодец и точечный дренаж

◆ Диаграмма производительности

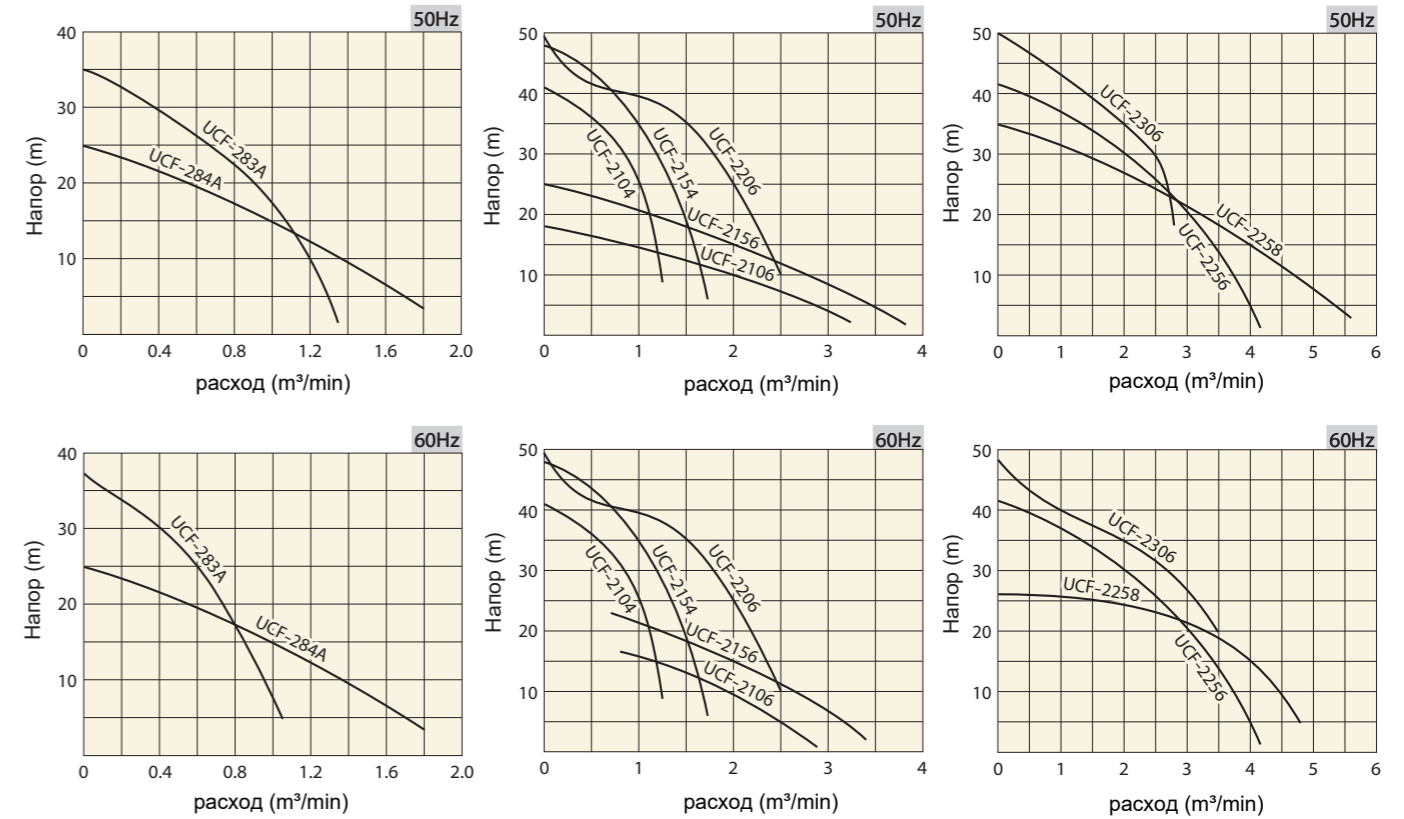
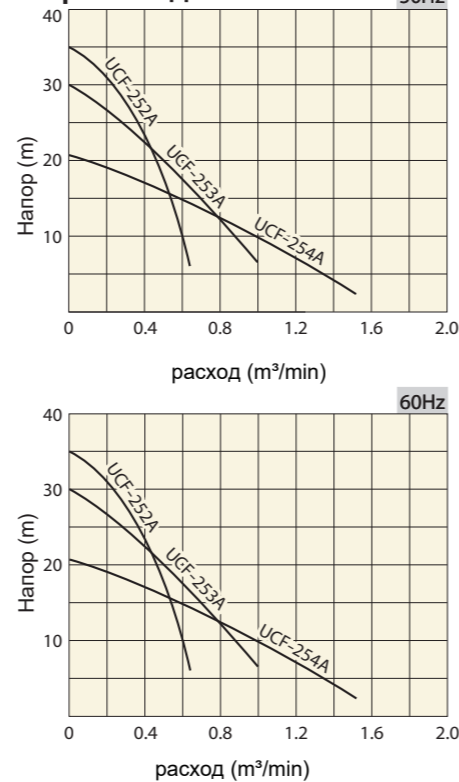

◆ Спецификация (муфтовое соединение)

Напорный патрубок (mm)	Модель	Мощность (kW)	Напор (m)	Расход (m³/min)	тип пуска	Максимальный размер частиц (mm)	Вес (kg) *без кабеля	длина кабеля (m)
50	UCF-252A	3.7	30	0.2	прямой	9	86	10
80	UCF-253A	3.7	20	0.5	прямой	9	80	10
100	UCF-254A	3.7	10	1	прямой	12	82	10
80	UCF-283A	5.5	28	0.5	прямой	9	80	10
100	UCF-284A	5.5	15	1	прямой	12	82	10
100	UCF-2104	7.5	27	1	прямой	8	113	10
150	UCF-2106	7.5	10	2	прямой	20	106	10
100	UCF-2154	11	35	1	прямой	8	118	10
150	UCF-2156	11	15	2	прямой	20	111	10
150	UCF-2206	15	25	2	прямой	8	151	10
150	UCF-2256	19	30	2	прямой	20	225	10
200	UCF-2258	19	15	4	прямой	20	214	10
150	UCF-2306	22	35	2	прямой	20	228	10

◆ Основные характеристики

Диаметр напорного патрубка (mm)	50	80	100	80	100	100	150	100	150	150	150	200	150	
Модель насоса	UCF-252A	UCF-253A	UCF-254A	UCF-283A	UCF-284A	UCF-2104	UCF-2106	UCF-2154	UCF-2156	UCF-2206	UCF-2256	UCF-2258	UCF-2306	
Мощность (kW)	3.7	3.7	3.7	5.5	5.5	7.5	7.5	11	11	15	19	19	22	
Перекачиваемая среда	дождевая / поверхностная / сточная вода													
тип	дождевая / поверхностная / сточная вода													
температура	Макс.40 град. С.													
уплотнение вала	Двойное механическое уплотнение													
подшипник	закрытый шарикоподшипник													
Насос	рабочее колесо: высокохромистый													
												*FCD	высокохромистый	*FCD
Корпус	*FCD	*RL		*FCAD	*RL	*FCAD	*RL	*FCAD	*RL	*FCAD	*RL	*FCAD		
Двигатель	Тип/Полюсность: Асинхронный двигатель сухого типа/двухполюсный													
Класс изоляции	В						Е						В	
Защита	автоотключение													
Рама	*FC													
Вал	нерж. сталь													
Присоединение	патрубок для шланга/ответный фланец													

*FCD : Высокопрочный чугун / RL : Резиновая облицовка / FCAD : аустенитный высокопрочный чугун / FC : Серый чугун

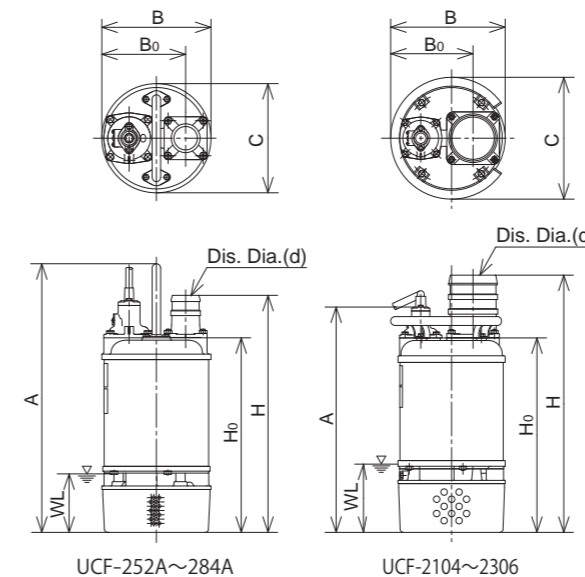

◆ Размеры (mm)

Модель	d	H	H0	A	B	B0	C	WL
UCF-252A	50	584	499	689	280	215	280	150
UCF-253A	80	609	499	689	280	215	280	150
UCF-254A	100	609	499	689	280	215	280	150
UCF-283A	80	609	499	689	280	215	280	150
UCF-284A	100	609	499	689	280	215	280	150
UCF-2104	100	774	632	727	353	254	375	210
UCF-2106	150	826	632	727	353	254	375	210
UCF-2154	100	741	599	694	353	254	375	210
UCF-2156	150	793	599	694	353	254	375	210
UCF-2206	150	843	649	744	353	254	376	210
UCF-2256	150	901	699	794	430	290	459	250
UCF-2258	200	931	699	794	430	290	459	250
UCF-2306	150	901	699	794	430	290	459	250

WL : Мин. уровень погружения

NHS серия



NHS-650A-JC



NHS-650A-A

- Вода, содержащая песок, гальку, гравий и отложения, хорошо перекачивается насосами серии NHS.
- Существует два типа насосов: с агитатором и со струйным перемешиванием. С помощью насосов серии NHS можно добиться мощного и эффективного обезвоживания.
- Версии C/AC/JC в стандартной комплектации оснащены рубашкой охлаждения. Насосы этой серии долговечны и могут непрерывно работать на уровне воды даже чуть ниже положения двигателя.

*Информацию о версии см. в примере 3 на стр. 3.

◆ Применения

- Обезвоживание на строительных площадках.
- Перекачка песка, гравия и горных пород, особенно в дноуглубительных работах.
- Сбор песка, гальки и гравия в воде.
- Удаление окалины и отложений в воде.
- Дноуглубительные работы на морских и речных строительных площадках.
- Дренаж воды с твердыми частицами.
- Откачивание с больших глубин.
- Отвод загрязнённых вод, песков, гравия в шахтах.
- Удаление воды или навоза из траншей, перемешивание и откачка с водой.

◆ Спецификации (Центральный фланец)

Напорный патрубок (мм)	Модель	Мощность (кВт)	Ном. напор (м)	Ном. расход (м³/мин)	Тип пуска	Макс. размер частиц (мм)	Вес (кг) *без кабеля	Длина кабеля (м)
50	UCF-252A	3.7	30	0.2	DOL	9	90	10
80	UCF-253A	3.7	20	0.5	DOL	9	85	10
100	UCF-254A	3.7	10	1	DOL	12	90	10
80	UCF-283A	5.5	28	0.5	DOL	9	85	10
100	UCF-284A	5.5	15	1	DOL	12	90	10
100	UCF-2104	7.5	27	1	DOL	8	118	10
150	UCF-2106	7.5	10	2	DOL	20	113	10
100	UCF-2154	11	35	1	DOL	8	123	10
150	UCF-2156	11	15	2	DOL	20	118	10
150	UCF-2206	15	25	2	DOL	8	159	10
150	UCF-2256	19	30	2	DOL	20	231	10
200	UCF-2258	19	15	4	DOL	20	224	10
150	UCF-2306	22	35	2	DOL	20	231	10

◆ Размеры (Центральный фланец) (мм)

Модель	d	H	H0	A	B	C	WL
UCF-252A	50	681	499	594	280	280	150
UCF-253A	80	689	499	594	280	280	150
UCF-254A	100	701	499	594	280	280	150
UCF-283A	80	689	499	594	280	280	150
UCF-284A	100	701	499	594	280	280	150
UCF-2104	100	834	632	727	353	353	219
UCF-2106	150	859	632	727	353	353	210
UCF-2154	100	801	599	694	353	353	210
UCF-2156	150	826	599	694	353	353	210
UCF-2206	150	876	649	744	353	353	210
UCF-2256	150	911	699	794	430	430	250
UCF-2258	200	951	699	794	430	430	250
UCF-2306	150	911	699	794	430	430	250

WL: Мин. уровень погружения

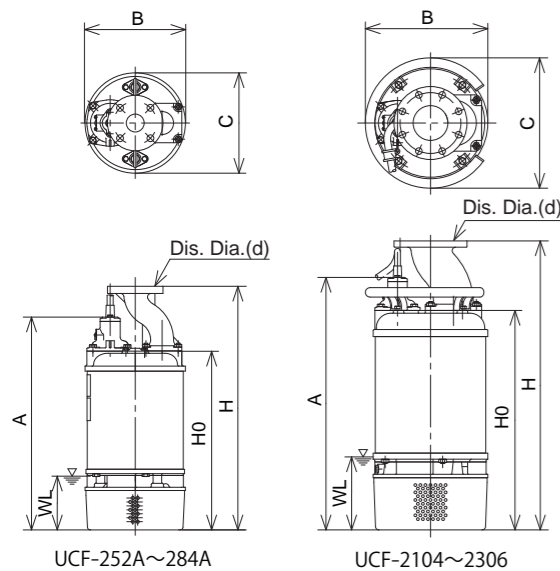

◆ Основные характеристики

Напорный патрубок (мм)	150	150	150	200	150	200	200	250	250
Модель насоса	NHS-630H	NHS-630A	NHS-650A	NHS-850A	NHS-675	NHS-875	NHS-8100	NHS-10100	NHS-10150
Мощность двигателя (кВт)	22	22	37	37	55	55	75	75	110
Перекачиваемая среда	Тип	Чистая/ Загрязнённая вода							
	Температура	Макс. 40 гр.С							
	Уплотнение вала	Двойное механическое уплотнение							
Насос	Подшипники	Герметичный шарикоподшипник	Дуплексный шарикоподшипник						
	Рабочее колесо	Высокохромистое							
	Корпус	*FCD							
Двигатель	Тип/Полюсность	Асинхронный сухого типа / 4-полюсный	Асинхронный сухого типа / 6-полюсный				Асинхронный сухого типа / 6-полюсный(50HZ) / 8-полюсный(60Hz)		
	Класс изоляции	F							
	Защита	Термоконтакт + Инфильтративный датчик воды							
	Корпус	*FC							
	Вал	Нерж. сталь							
Присоединение	Фланец								
Агитатор	●	●	●	●	●	●	●	●	●
Взмучиватель	●	●	●	●	●	●	●	●	●
Кожух охлаждения	●	●	●	●	●	●	●	●	●

*FCD : высокопрочный чугун / FC : Серый чугун

◆ Диаграмма производительности

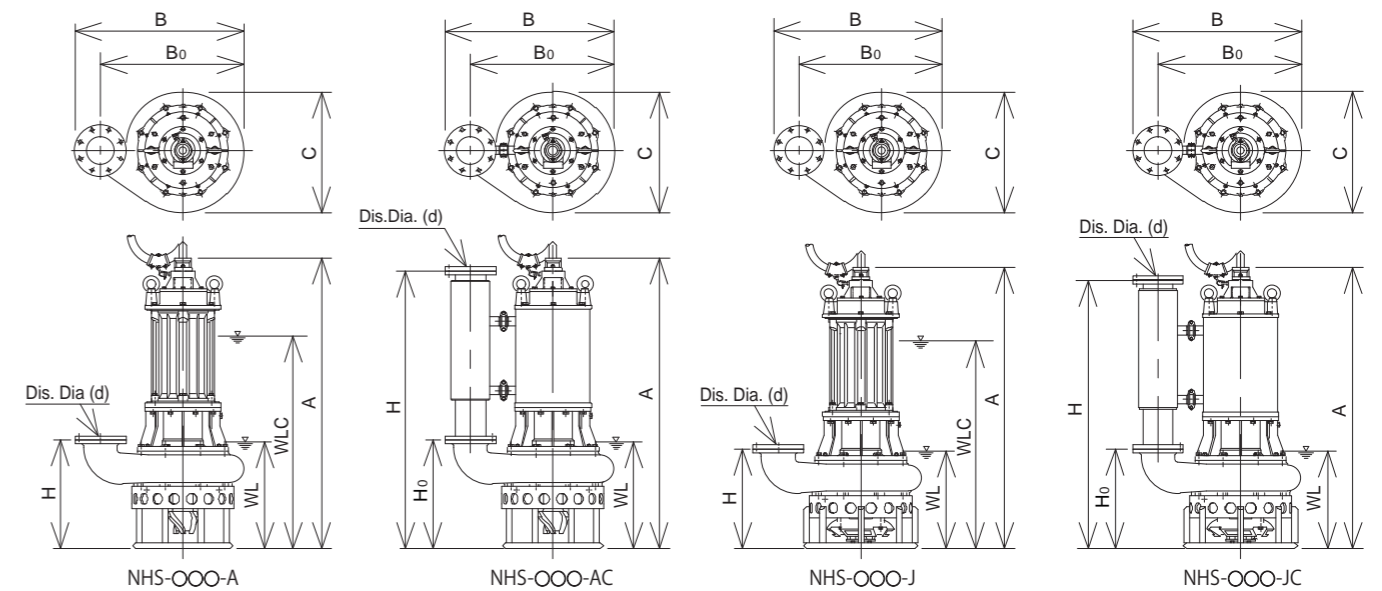
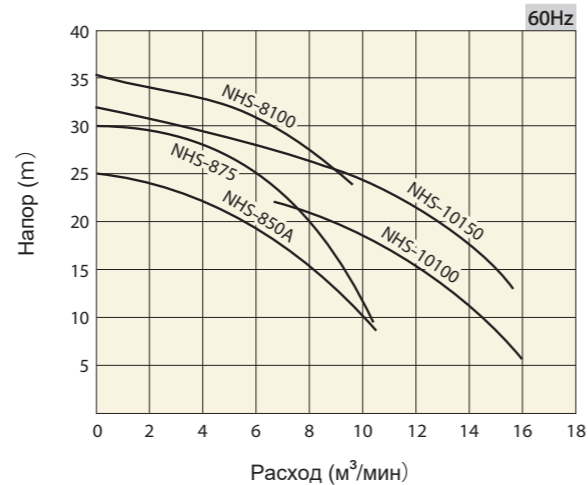
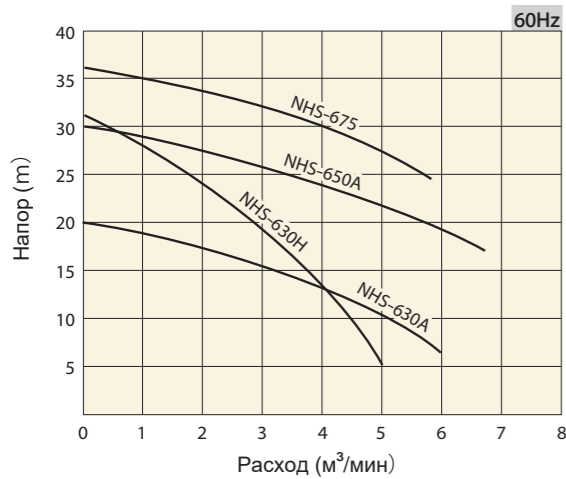
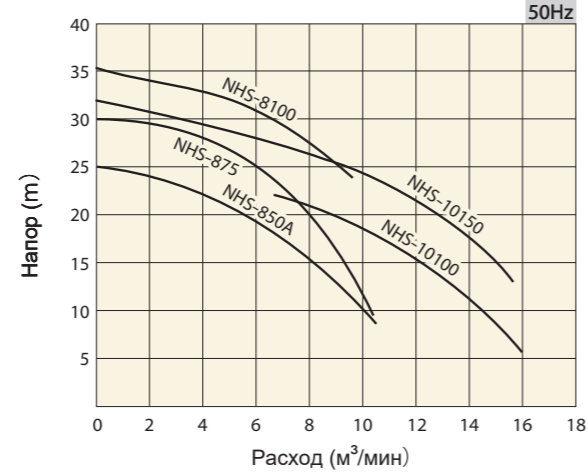
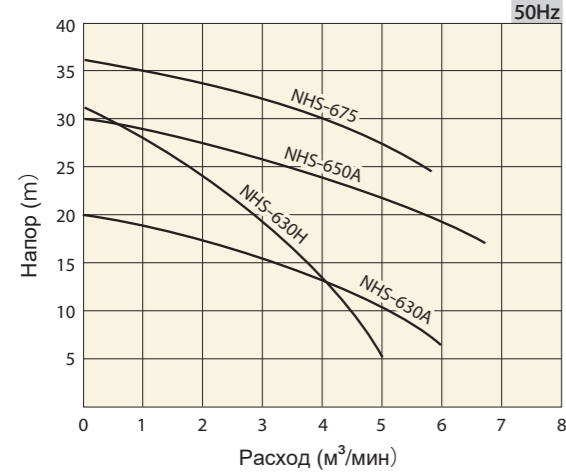

◆ Размеры (mm)

модель	d	H	H ₀	A	B	B ₀	C	WL	WLC	
NHS-630H	-C	150	410	—	1,053	764	624	525	350	800
	-A	150	1,040	410	1,053	764	624	525	350	—
	-AC	150	1,040	410	1,053	764	624	525	350	—
NHS-630A	-A	150	507	—	1,331	842	702	624	500	1,000
	-AC	150	1,308	507	1,331	842	702	624	500	—
	-J	150	507	—	1,331	845	705	640	500	1,000
NHS-650A	-J	150	1,308	507	1,331	845	705	640	500	—
	-A	150	600	—	1,602	931	791	669	590	1,100
	-AC	150	1,531	600	1,602	931	791	669	590	—
NHS-850A	-J	150	550	—	1,552	931	791	669	540	1,050
	-JC	150	1,481	550	1,552	931	791	669	540	—
	-A	200	600	—	1,602	1,052	887	788	590	1,100
NHS-875	-AC	200	1,531	600	1,602	1,052	887	788	590	—
	-J	200	550	—	1,552	1,052	887	788	540	1,050
	-JC	200	1,481	550	1,552	1,052	887	788	540	—
NHS-10100	J	150	550	—	1,725	931	791	669	540	1,240
	JC	150	1,701	550	1,725	931	791	669	540	—
NHS-10150	J	200	655	—	1,930	1,192	1,027	913	645	1,370
	JC	200	1,886	655	1,930	1,192	1,027	913	645	—
NHS-630A	J	250	760	—	2,020	1,241	1,041	941	730	1,505
	JC	250	1,976	760	2,020	1,241	1,041	941	730	—
NHS-850A	J	250	760	—	2,020	1,241	1,041	941	730	1,600
	JC	250	1,976	760	1,965	1,231	1,041	941	750	—

WL : мин. уровень погружения WLC : мин. уровень при непрерывной работе

◆ Спецификация

Напорный патрубок (мм)	Модель	Мощность (кВт)	ном. напор (м)	расход (м³/мин)	тип пуска	Макс.размер частиц (мм)	Вес (кг) без кабеля	шланговый кабель (м)
150	NHS-630H	22	18	3.2	прямой	40	430	10
							535	
							435	
150	NHS-630A	22	15	3.2	прямой	60	540	10
							590	
							680	
							620	
150	NHS-650A	37	25	3.2	звезда треугольник	60	710	10
							740	
							855	
							785	
200	NHS-850A	37	19	6	звезда треугольник	60	930	10
							785	
							945	
							815	
150	NHS-675	55	31	3.2	звезда треугольник	60	975	10
							870	
200	NHS-875	55	25	6	звезда треугольник	60	985	10
							915	
200	NHS-8100	75	31	6	звезда треугольник	60	1,075	10
							2,200	
250	NHS-10100	75	15	12	звезда треугольник	80	2,360	10
							2,700	
250	NHS-10150	110	22	12	звезда треугольник	80	2,900	10
							3,500	
							3,700	

HS серия



HS-615C

HS-420B

- Насосы серии HS оснащены агитатором в стандартной комплектации.
- Песок в воде плавно переносится, так как агитатор эффективно поднимает песок в воде.
- Для мешалки и рабочего колеса насосов серии HS используется износостойкий материал.
- Высокая производительность насосов серии HS обеспечивает широкий диапазон перемешивания.
- Механизм сброса обратного давления обеспечивает длительный срок службы механического уплотнения.
- (кроме HS-610 & HS-830B)

◆ Применения

- Обезвоживание на строительных площадках
- Перемешивание и перенос песка в воде
- Сбор песка и гальки в воде
- Удаление прокатной окалины
- Дноуглубительные работы на морских и речных строительных площадках
- Удаление отложений в воде
- Дноуглубительные работы с загрязнённой водой в шахтах

◆ Диаграммы работы

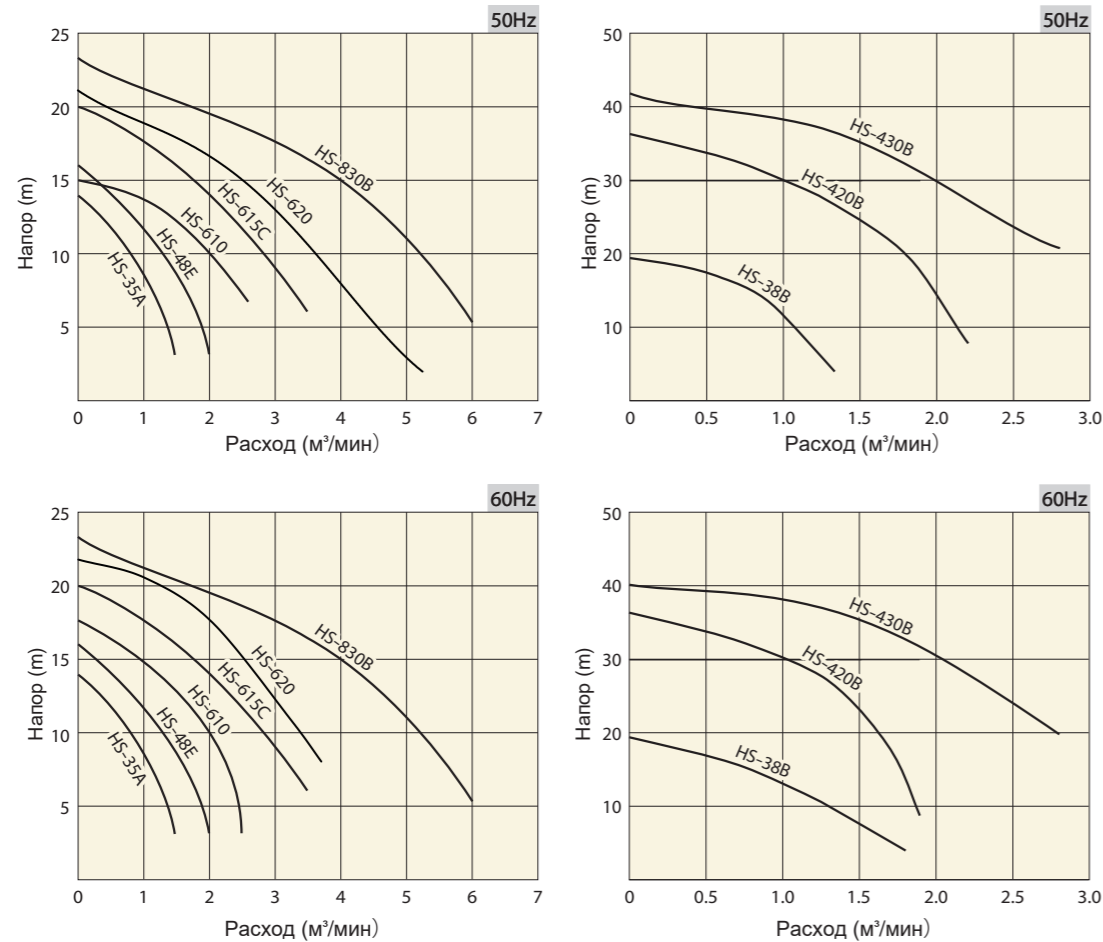

◆ Основные характеристики

Напорный патрубок (мм)	80	80	100	150	150	150	100	100	200
Модель насоса	HS-35A	HS-38B	HS-48E	HS-610	HS-615C	HS-620	HS-420B	HS-430B	HS-830B
Мощность двигателя (kW)	3.7	5.5	5.5	7.5	11	15	15	22	22
Перекачиваемая среда	Тип	Дождевые / Поверхностные / Загрязнённые воды							
	Температура	Макс. +40 C°							
Насос	Уплотнение вала	двойное механическое уплотнение							
	Подшипники	Герметичные шарикоподшипники							
	Рабочее колесо	Высокохромистое							
	Корпус	*FC			*FCD			*FC	
Двигатель	Тип/Полюсность	Асинхронный сухого типа / 4-полюсный							
	Класс изоляции	B			F			F	
	Защита	Авто-отключение						Термоконтакт	автОТКЛЮЧ
Корпус	*FC								
	Вал	Нерж. сталь							
Подключение	Шланг						Фланец	Шланг	

*FCD : высокопрочный чугун / FC : Серый чугун

◆ Спецификации

Напорный патрубок (мм)	Модель	Мощность (кВт)	Ном. напор (м)	Ном. расход (м³/мин)	Тип пуска	Макс. размер частиц (мм)	Вес (кг) *Без кабеля	Длина кабеля (м)
80	HS-35A	3.7	10	0.8	DOL	22	110	10
80	HS-38B	5.5	15	0.8	DOL	22	119	10
100	HS-48E	5.5	10	1.3	DOL	25	119	10
150	HS-610	7.5	10	2	DOL	35	200	10
150	HS-615C	11	14	2	DOL	35	240	10
150	HS-620	15	15	2.5	DOL	35	240	10
100	HS-420B	15	27	1.3	DOL	18	350	15
100	HS-430B	22	35	1.5	DOL	18	420	15
200	HS-830B	22	15	4	DOL	40	355	10

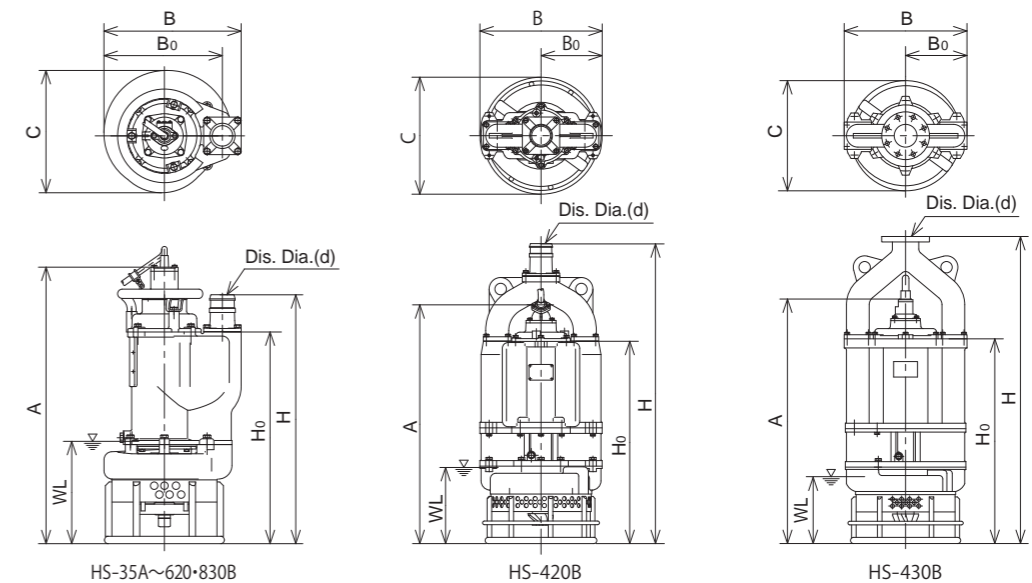

◆ Размеры (мм)

Модель	d	H	H ₀	A	B	B ₀	C	WL
HS-35A	80	731	621	811	402	347	367	300
HS-38B (50Hz)	80	734	624	814	405	350	356	300
HS-38B (60Hz)	80	731	621	811	402	347	367	300
HS-48E	100	731	621	811	402	347	368	300
HS-610	150	840	646	821	513	432	440	350
HS-615C	150	1,027	833	1,008	541	460	469	400
HS-620	150	1,027	833	1,008	541	460	469	400
HS-420B	100	1,299	877	1,035	530	265	507	330
HS-430B	100	1,350	900	1,075	540	270	507	330
HS-830B	200	1,144	914	1,179	617	508	534	390

WL: Мин. уровень погружения

U-K-A серия



U-233KD-A



U-4126K-A

- Насосы серии U-K-A оснащены агитатором в стандартном исполнении.
- Вода с песком прокачивается более эффективно при использовании агитатора.
- Рабочее колесо и агитатор выполнены из износостойких материалов.

◆ Применения

- Обезвоживание на строительных площадках
- Перекачка воды с песком
- Перекачка песка, гальки и отложений в воде
- Удаление прокатной окалины
- Отвод мутной воды в шахтах

◆ Основные характеристики

Напорный патрубок (мм)	50	80	150	150	200
Модель	U-222KD-A	U-233KD-A	U-486KB-A	U-4126K-A	U-4158K-A
Мощность (кВт)	1.5	2.2	5.5	9	11
перекачиваемая среда	Тип: дождевая/поверхностная/сточная				
	Температура: макс. 40 град. С.				
насос	уплотнение вала: двойное механическое уплотнение				
	подшипник: закрытый шарикоподшипник				
	Рабочее колесо: *FCD, высокохромистый		*FCD		
двигатель	Корпус: *FCD		*FC		
	тип/Полюсность: Асинхронный сухого типа/2-полюсный		Асинхронный сухого типа/4-полюсный		
	класс изоляции: F		B		B
	Защита: Авто-отключение		*FC		
Рама: *FC		Нержавеющая сталь			
Вал: Присоединение		патрубок для шланга			

*FCD : Высокопрочный чугун / FC: серый чугун

◆ Диаграмма производительности

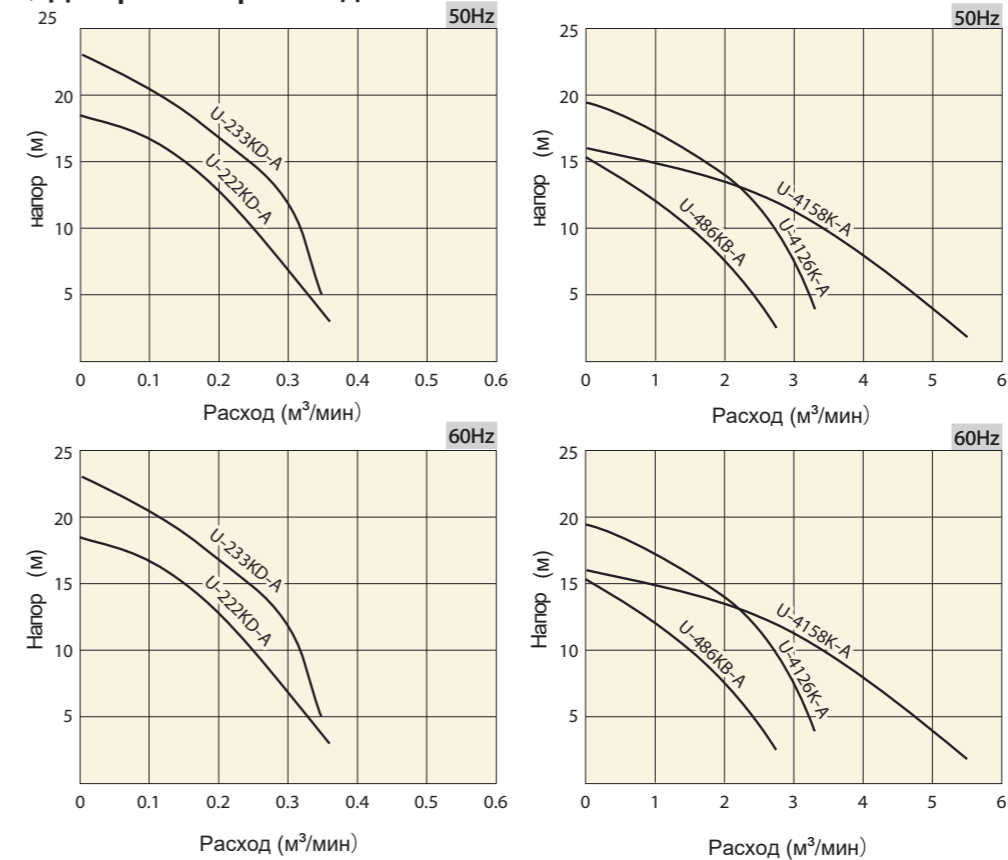

◆ Спецификация

напорный патрубок (мм)	модель	мощность (кВт)	напор (м)	расход (м³/мин)	тип пуска	макс.размер частиц (мм)	вес (кг) *без кабеля	длина кабеля (м)
50	U-222KD-A	1.5	12	0.2	прямой	12	31	10
80	U-233KD-A	2.2	12	0.3	прямой	12	34	10
150	U-486KB-A	5.5	10	1.5	прямой	20	124	10
150	U-4126K-A	9	14	2	прямой	20	180	10
200	U-4158K-A	11	8	4	прямой	20	200	10

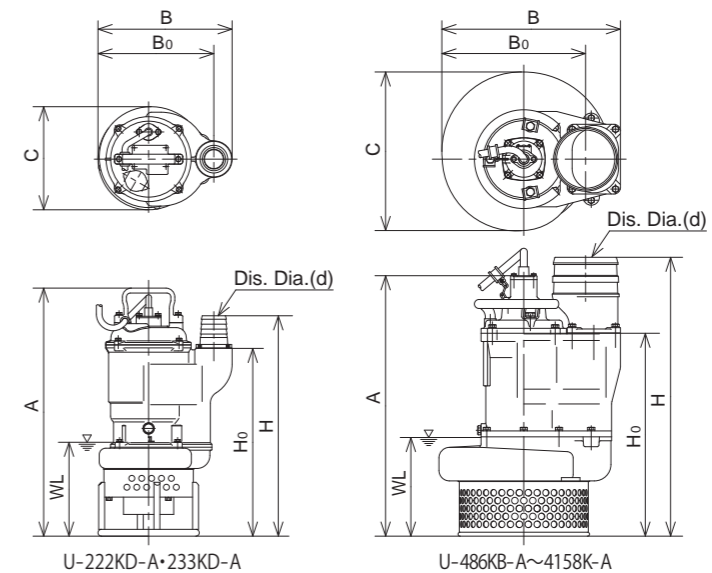

◆ Размеры (мм)

Модель	d	H	H ₀	A	B	B ₀	C	WL
U-222KD-A	50	446	380	502	272	235	209	190
U-233KD-A	80	501	400	522	291	245	209	190
U-486KB-A	150	745	553	743	457	376	381	250
U-4126K-A	150	806	613	788	541	460	480	300
U-4158K-A	200	848	617	792	543	437	483	300

WL : минимальный уровень погружения

Погружные дренажные насосы с автоматическим включением

UEX серия



UEX-40C

UEX-222B



UEX-254A

- Используя комбинацию технологии емкостного зондирования и набора реле, насосы этой серии могут выбирать наиболее подходящее время работы, которое зависит от объема воды на каждом участке.
- Емкостной датчик уровня устойчив к загрязнениям. Гибкий сенсорный кабель позволяет легко регулировать уровень воды, чтобы запустить автоматический режим.
- Насосы этой серии экономят место для установки по сравнению с насосами с поплавковым выключателем.
- Насосы этой серии имеют меньше сбоев в работе, вызванных налипанием пыли, чем насосы с поплавковым выключателем.

◆ Применение

- Автоматическое обезвоживание на строительных площадках и производствах.
- Осушение родниковых/грунтовых и стоячих вод
- Водоотведение в подвалах, подземных переходах и котлованах
- Водозабор и водоснабжение в сельском хозяйстве и промышленности

◆ основные характеристики

напорный патрубок (мм)	50	50	50	50	80	100	80	100	
модель	UEX-40C	UEX-75	UEX-212B	UEX-222B	UEX-233B	UEX-252	UEX-253B	UEX-254A	
мощность (кВт)	0.4	0.75	0.75	1.5	2.2	3.7	3.7	3.7	
перекачиваемая среда	Дождевая / Поверхностная / Сточная вода								
Температура	Макс 40 град. С.								
Насос	Уплотнение вала	двойное механическое уплотнение							
	Подшипники	закрытый шарикоподшипник							
	Колесо	*FCD			высокохромистый		*FCD		высокохромистый
	Корпус	*SPC+синтетический каучук			*FCD		*SPC+Synthetic Rubber		*FCD
Двигатель	Тип/Полносьность	асинхронный сухого типа/2полюсный							
	Фазы	1			2				
	Класс изоляции	E			F				
	Защита	автоотключение							
	Рама	*ADC							
Соединение	Нержавеющая сталь								
защита от перегрузки по току	шланговый хомут								
защита от застывания массы	●	●	●	●	●	●	●	●	

※Для предотвращения фиксации насос автоматически включается на 1 секунду каждые 24 часа.

*FCD : высокопрочный чугун / SPC : Углеродистая сталь / ADC : Алюминевый сплав (под давлением)

◆ Диаграмма производительности

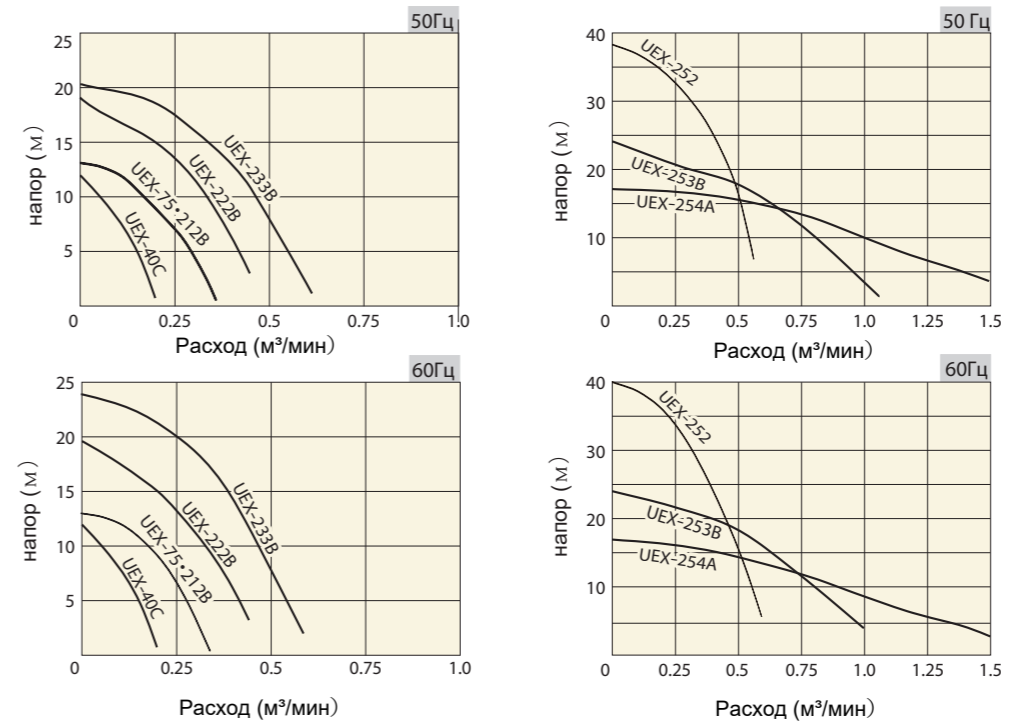

◆ Спецификация

напорный патрубок (мм)	модель	Мощность (кВт)	Фаза	ном.напор (м)	ном.напор (м³/мин)	тип пуска	Максимальный размер частиц (мм)	Вес (кг) *без кабеля	длина кабеля (м)
50	UEX-40C	0.4	1	8	0.1	конденсатор	7	12.5	5
50	UEX-75	0.75	1	10	0.15	конденсатор	7	15.7	5
50	UEX-212B	0.75	3	10	0.15	прямой	7	13.8	5
50	UEX-222B	1.5	3	15	0.2	прямой	10	21	10
80	UEX-233B	2.2	3	12	0.4	прямой	10	24	10
50	UEX-252	3.7	3	32	0.2	прямой	10	40	10
80	UEX-253B	3.7	3	18	0.5	прямой	10	36.5	10
100	UEX-254A	3.7	3	9	1.0	прямой	10	41.5	10

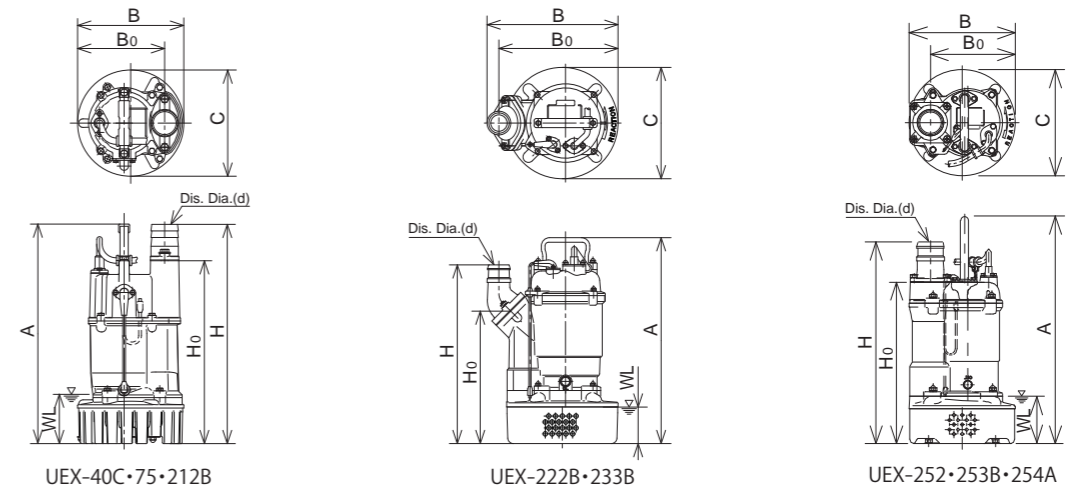

◆ Размеры (мм)

Модель	d	H	H ₀	A	B	B ₀	C	WL
UEX-40C	50	401	334	401	194	159	194	90
UEX-75	50	441	374	441	194	159	194	90
UEX-212B	50	441	374	441	194	159	194	90
UEX-222B	50	392	290	451	287	261	244	80
UEX-233B	80	412	290	451	300	261	244	80
UEX-252	50	527	442	622	290	232	290	130
UEX-253B	80	551	442	622	290	232	290	130
UEX-254A	100	561	452	632	290	232	290	110

WL : Мин. уровень погружения

UOX/UOX-W серия



UOX-222KD

- Серия UOX/UOX-W представляет собой насосы с автоматическим управлением, рассчитанные на длительный срок службы и экономичность. регулируемый датчик уровня ВКЛ/ВЫКЛ.
- Насосы серии UOX/UOX-W занимают меньше места при установке по сравнению с насосами с поплавковым выключателем.
- Встроенный микропроцессор контролирует работу переключателей для надежного срабатывания датчиков уровня. Насосы имеют защиту от размыкания реле при вибрации и защиту от застывания перекачиваемой массы при длительном простое насоса (автоматическое одно секундное включение раз в сутки).

◆ Применение:

- Автоматический дренаж очистных сооружений, сточных вод в зданиях и предприятиях
- Автоматический водоотвод в подвальных паркингах, подземных переходах и проездах.
- Автоматический дренаж на коммерческих автомойках.

◆ диаграмма производительности

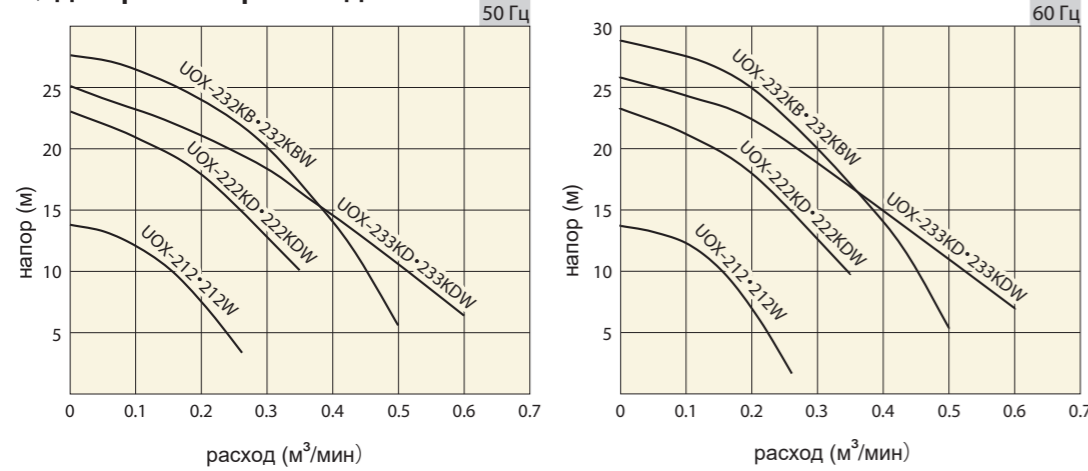

◆ основные характеристики

напорный патрубок (мм)	50	50	50	80
модели	UOX-212 UOX-212W	UOX-222KD UOX-222KDW	UOX-232KB UOX-232KBW	UOX-233KD UOX-233KDW
мощность (кВт)	0.75	1.5	2.2	2.2
среда	Дождевая / Поверхностная / Сточная вода			
температура	Макс. 40 гр. С			
уплотнение	Двойное механическое уплотнение			
подшипник	закрытый шарикоподшипник			
насосы	*FCD		высокохромистый	
рабочее колесо	*FCD		высокохромистый	
корпус	*FC		*FCD	
тип/полюсность	Асинхронный сухого типа/2-полюсный			
класс изоляции	E		F	
двигатель	защита Авто-отключение			
рама	*FC			
вала	нержавеющая сталь			
подключение	патрубок для шланга			
выходной диаметр (мм)	50	50	65	65
защита от размыкания реле	●	●	●	●
защита от застывания массы	●	●	●	●

※Для предотвращения застывания перекачиваемой массы в гидравлике, насос автоматически включается на 1 секунду каждые 24 часа.

*FCD : высокопрочный чугун / FC : серый чугун

◆ Спецификация

напорный патрубок (мм)	модель	Мощность (кВт)	ном.напор (м)	расход (м³/мин)	тип пуска	макс.размер частиц (мм)	вес (кг) *без кабеля	длина кабеля (м)
50	UOX-212	0.75	10	0.15	DOL	8	18.5	10
50	UOX-222KD	1.5	18	0.2	DOL	11	29	10
50	UOX-232KB	2.2	20	0.3	DOL	11	32	10
80	UOX-233KD	2.2	14	0.4	DOL	11	32	10
50	UOX-212W	0.75	10	0.15	DOL	8	18.5	10
50	UOX-222KDW	1.5	18	0.2	DOL	11	29	10
50	UOX-232KBW	2.2	20	0.3	DOL	11	32	10
80	UOX-233KDW	2.2	14	0.4	DOL	11	32	10

напорный патрубок (мм)	модель	Мощность (кВт)	рабочий уровень воды				уровень отключения (мм)
			начальный		средний		
			Макс (мм)	Мин (мм)	Макс (мм)	Мин (мм)	
50	UOX-212	0.75	650	150	—	—	140
50	UOX-222KD	1.5	705	160	—	—	150
50	UOX-232KB	2.2	745	160	—	—	150
80	UOX-233KD	2.2	745	160	—	—	150
50	UOX-212W	0.75	650	150	730	200	140
50	UOX-222KDW	1.5	675	160	750	210	150
50	UOX-232KBW	2.2	715	160	750	210	150
80	UOX-233KDW	2.2	715	160	750	210	150

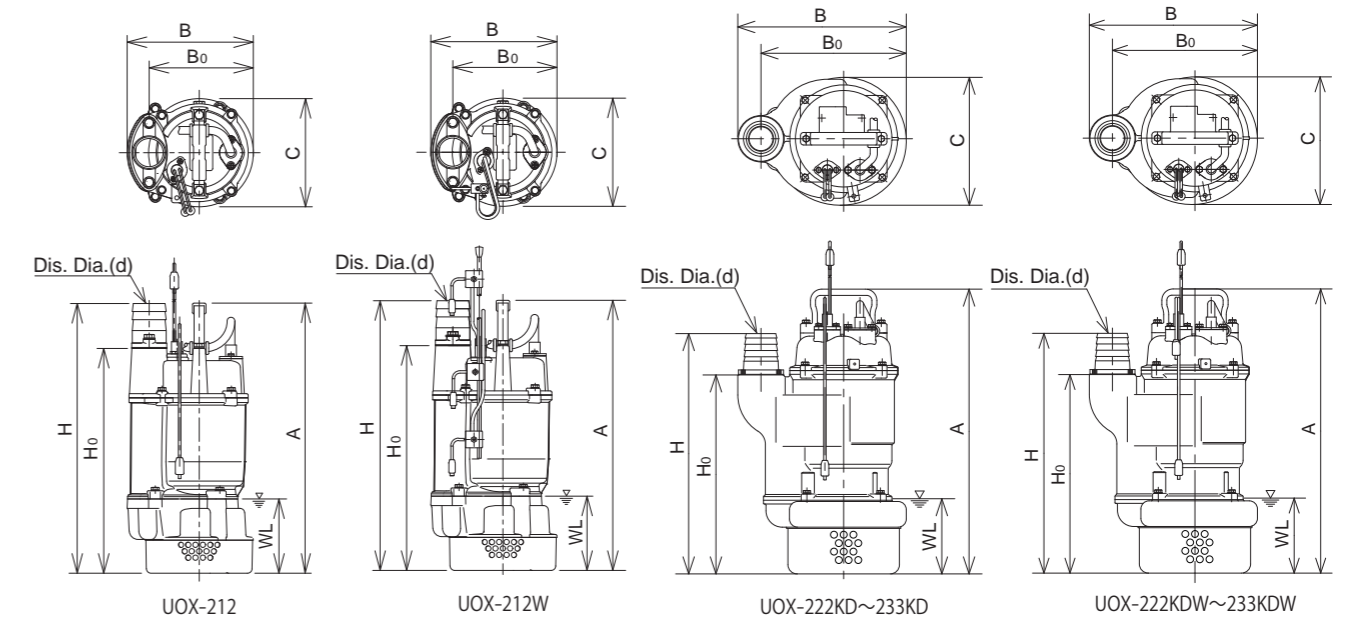

◆ размеры (мм)

модель	d	H	H0	A	B	B0	C	WL
UOX-212	50	400	333	400	187	154	160	110
UOX-212W	50	400	333	400	187	154	160	110
UOX-222KD	50	384	318	455	269	232	204	120
UOX-232KB	50	408	338	475	288	242	204	120
UOX-233KD	80	439	338	475	288	242	204	120
UOX-222KDW	50	384	316	455	269	232	204	120
UOX-232KBW	50	408	338	475	288	242	204	120
UOX-233KDW	80	439	338	475	288	242	204	120

WL : минимальный уровень погружения

Погружные дренажные насосы с автоматическим включением

UOY/UOY-W Серия



UOY-222KD

- Серия UOY/UOY-W представляет собой насосы с автоматическим управлением, разработанные как долговечные и экономичные, с регулируемым поплавковым датчиком уровня.
- Функциональность серии UOY аналогична серии UOX. Насосы серии UOY/UOY-W имеют функцию предотвращения застывания перекачиваемой массы.

Использование

- Автоматический дренаж водоочистных сооружений, сточных вод в зданиях и на заводах.
- Автоматический водоотвод на подвальных стоянках, подземных переходах и приямках
- Автоматический дренаж на коммерческих автомойках

Диаграмма производительности

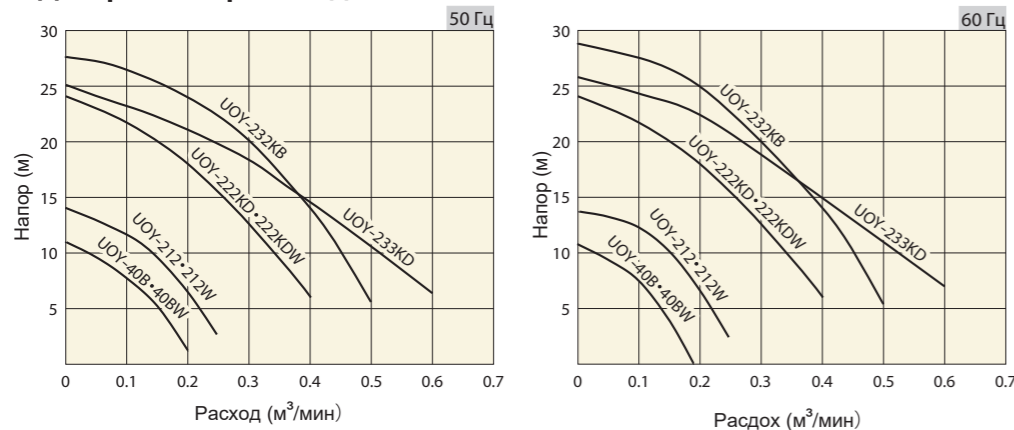

Основные характеристики

напорный патрубок (мм)	50	50	50	50	80
модель	UOY-40B	UOY-212	UOY-222KD	UOY-232KB	UOY-233KD
	UOY-40BW	UOY-212W	UOY-222KDW	-	-
мощность (кВт)	0.4	0.75	1.5	2.2	2.2
перекач. среда	Дождевая / Поверхностная / Сточная вода				
температура	Макс. 40 Град. С.				
насос	уплотнение	двойное механическое уплотнение			
	подшипник	закрытый шарикоподшипник			
	рабочее колесо	высокохромистый			
корпус	*SPC+C	*FC		*FC	
электродвигатель	тип/полюсность	Асинхронный сухого типа/2полюсный			
	фазы	1	3		
	класс изоляции	E			
	защита	Автоотключение			
	рама	*FC			
вал	нержавеющая сталь				
подключение	шланговый хомут				
выходной диаметр (мм)	50	50	50	65	65
защита от вибрации	●	●	●	●	●
защита от застывания массы	●	●	●	●	●

※Защита от застывания перекачиваемой массы: насос автоматически включается на 1 сек. каждые 24 часа.

*FCD : высокопрочный чугун / FC : серый чугун / *SPC : углеродистая сталь

Спецификация

Напорный патрубок (мм)	Модель	Мощность (кВт)	ном. напор (м)	ном. расход (m³/min)	тип пуска	Максимальный размер частиц (мм)	Вес (kg) *без кабеля	длина кабеля (м)
50	UOY-40B	0.4	8	0.1	Capacitor	7	17	5
50	UOY-212	0.75	10	0.15	DOL	8	18.5	10
50	UOY-222KD	1.5	18	0.2	DOL	11	29	10
50	UOY-232KB	2.2	20	0.3	DOL	11	32	10
80	UOY-233KD	2.2	14	0.4	DOL	11	32	10
50	UOY-40BW	0.4	8	0.1	Capacitor	7	17	5
50	UOY-212W	0.75	10	0.15	DOL	8	18.5	10
50	UOY-222KDW	1.5	18	0.2	DOL	11	29	10

UOY-W series, must be operated with UOY series.

Напорный диаметр (мм)	Модель	Мощность (кВт)	Рабочий уровень воды				минимальный уровень воды (мм)
			нижний		средний		
			Макс (мм)	Мин (мм)	Макс (мм)	Мин (мм)	
50	UOY-40B	0.4	620	150	—	—	120
50	UOY-212	0.75	650	180	—	—	150
50	UOY-222KD	1.5	705	410	—	—	230
50	UOY-232KB	2.2	745	450	—	—	270
80	UOY-233KD	2.2	745	450	—	—	270
50	UOY-40BW	0.4	590	150	620	280	120
50	UOY-212W	0.75	620	180	650	310	150
50	UOY-222KDW	1.5	675	350	490	260	260

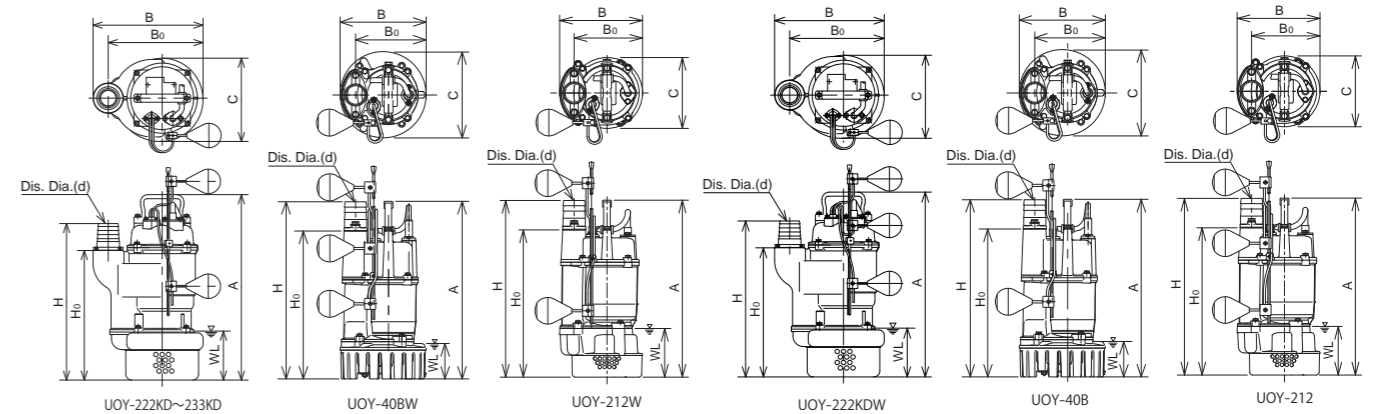

Размеры (мм)

Модель	d	H	H ₀	A	B	B ₀	C	WL
UOY-40B	50	401	334	401	194	159	194	80
UOY-212	50	400	333	400	187	154	160	110
UOY-222KD	50	384	318	455	269	232	204	120
UOY-232KB	50	408	338	475	288	242	204	120
UOY-233KD	80	439	338	475	288	242	204	120
UOY-40BW	50	401	334	401	194	159	194	80
UOY-212W	50	400	333	400	187	154	160	110
UOY-222KDW	50	384	318	455	269	232	204	120

WL : Мин. уровень погружения

US серия



US-40J



Унификация сетчатого фильтра и корпуса повышает ремонтопригодность.



US-283

- Насосы этой серии изготовлены из алюминия и имеют малый вес.
- Наносится грязеотталкивающая краска.

◆ Применение

- Обезвоживание на строительных площадках
- Откачка поверхностных/грунтовых и застойных вод.
- Дренаж на производстве, в подвалах, тоннелях и колодцах,
- Водозабор и подача в сельском хозяйстве и промышленности

◆ Основные характеристики

напорный патрубок (мм)	50	50	50	50	80	50	80	80	80	100
модель	US-40J	US-75D	US-212B	US-222B	US-233B	US-252	US-253B	US-254A	US-283	US-284
мощность (кВт)	0.4	0.75	0.75	1.5	2.2	0.4	3.7	3.7	5.5	5.5
перекачиваемая среда	Дождевая / Поверхностная / Сточная вода									
температура	Макс 40 град. С.									
уплотнение	Двойное механическое уплотнение									
подшипник	закрытый шарикоподшипник									
насос рабочее колесо	*FCD			высокохром. *FCD						
корпус	*SPC+синтетический каучук							*FCD		*AC4C+синтетич.каучук
тип/полюсность	Асинхронный сухого типа/2-полюсный									
фазы	одна			Три						
класс изоляции	E			F						
защита	автоотключение									
рама	*ADC							*AC4C		
вал	нержавеющая сталь									
соединение	шланговый патрубок									

*FCD : высокопрочный чугун / SPC : углеродистая сталь / AC4C : алюминиевый сплав / ADC : алюминиевый сплав (литье под давлением)

◆ кривая производительности 25

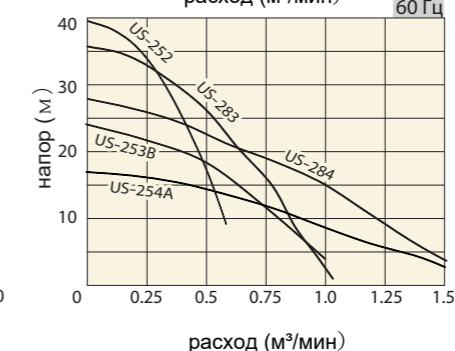
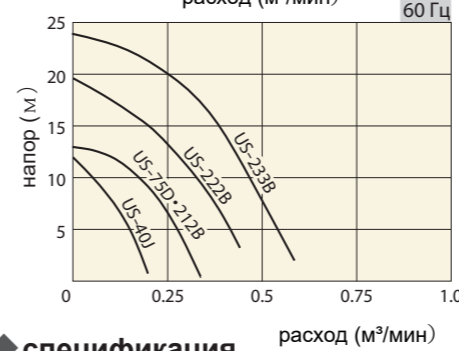
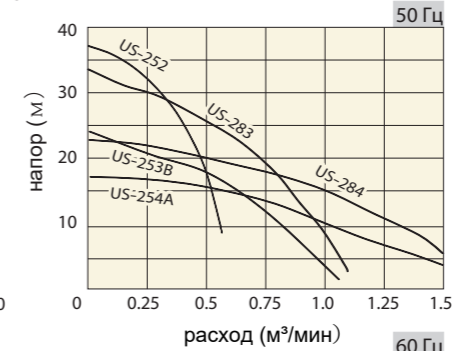
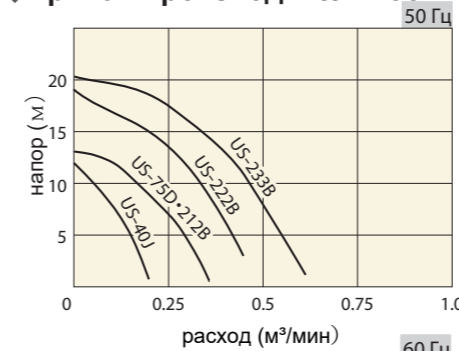

◆ спецификация

напорный патрубок (мм)	модель	мощность (кВт)	фазность	Ном.напор (м)	ном. расход (м³/мин)	тип пуска	Макс.размер частиц (мм)	Вес (кг) *без кабеля	длина кабеля (м)
50	US-40J	0.4	одна	8	0.1	конденс.	7	12	5
50	US-75D	0.75	одна	10	0.15	конденс.	7	15.5	5
50	US-212B	0.75	одна	10	0.15	прямой	7	13.6	5
50	US-222B	1.5	три	15	0.2	прямой	10	21	10
80	US-233B	2.2	три	12	0.4	прямой	10	23	10
50	US-252	3.7	три	32	0.2	прямой	10	40	10
80	US-253B	3.7	три	18	0.5	прямой	10	36	10
100	US-254A	3.7	три	9	1	прямой	10	41	10
80	US-283	5.5	три	26	0.5	прямой	9	54	10
100	US-284	5.5	три	15	1	прямой	15	54	10

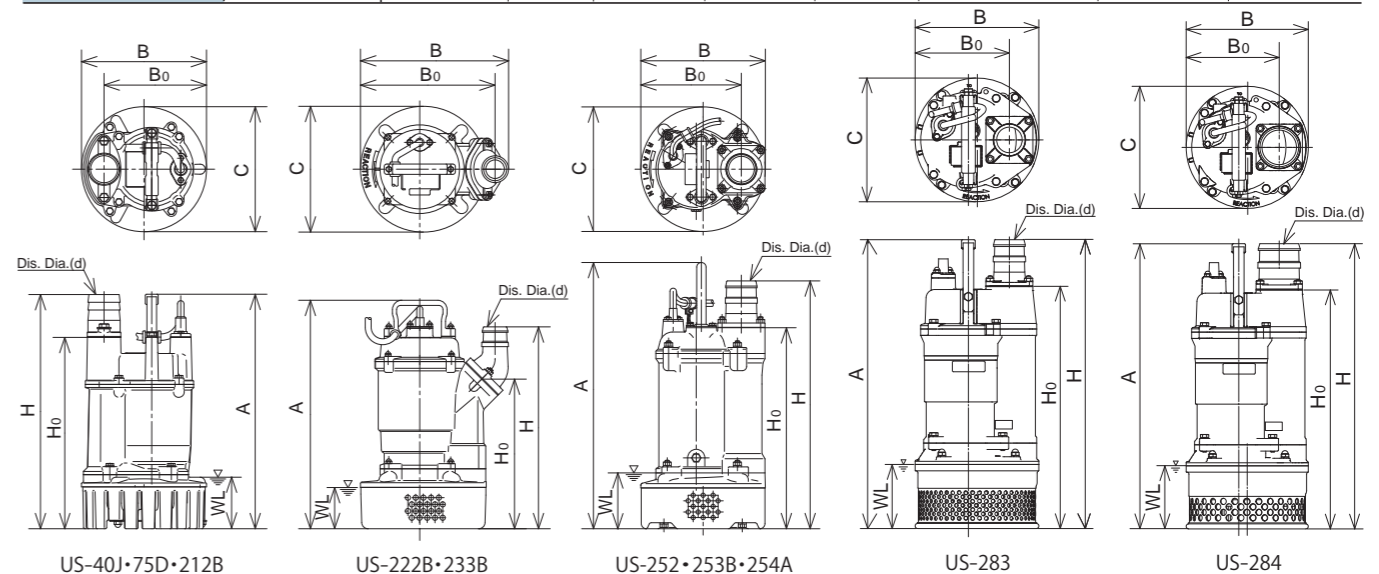

◆ Размеры (мм)

Модель	d	H	H ₀	A	B	B ₀	C	WL
US-40J	50	364	297	364	194	159	194	80
US-75D	50	441	374	441	194	159	194	80
US-212B	50	441	374	441	194	159	194	80
US-222B	50	392	290	443	287	261	244	80
US-252	50	527	442	622	290	232	290	130
US-233B	80	412	290	443	300	261	244	80
US-254A	100	561	452	632	290	232	290	110
US-253B	80	551	442	622	290	232	290	130
US-283	80	673	563	678	290	221	290	150
US-284	100	673	563	678	290	221	260	150

WL : Мин. уровень погружения

US-A серия



US-40J-A



US-233B-A

- Насосы серии US-A стандартно оснащены агитатором.
- агитатор позволяет эффективно перекачивать воду с песком.

◆ Применения

- Обезвоживание на строительных площадках
- Обезвоживание мутной воды

◆ основные характеристики

напорный патрубок (мм)	50	50	80
модель	US-40J-A	US-222B-A	US-233B-A
мощность (кВт)	0.4	1.5	2.2
перекачиваемая среда	тип	Дождевые / Поверхностные / Сточные воды	
	температура	макс. 40 Град.	
насос	уплотнение	двойное механическое уплотнение	
	подшипник	закрытый шарикоподшипник	
	рабочее колесо	*FCD	
двигатель	корпус	*SS400 + синтетический каучук	
	тип/полюсность	Асинхронный сухого типа / 2-полюсный	
	фазы	1	3
	класс изоляции	E	F
	защита	автоотключение	
подключение	корпус	*ADC	
	вал	Нержавеющая сталь	
		шланговый хомут	

*FCD : высокопрочный чугун / SS400 : конструкционная сталь / ADC : алюминиевый сплав (литье под давлением)

◆ диаграмма производительности

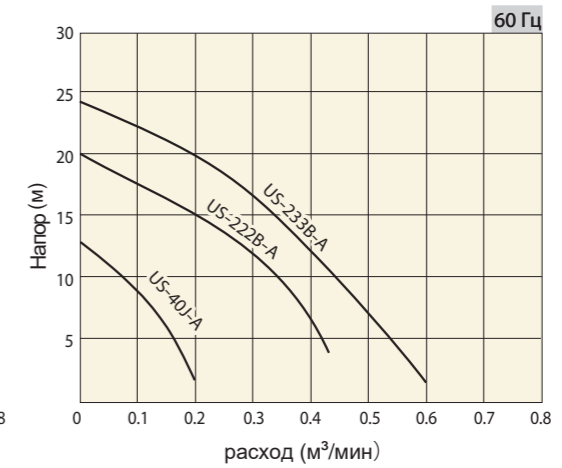
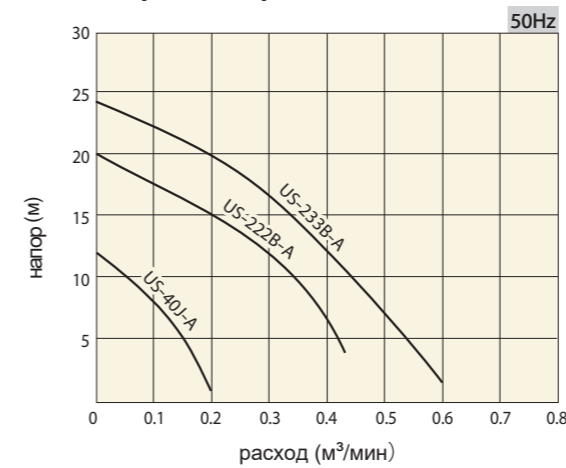

◆ Спецификация

напорный патрубок (мм)	модель	мощность (кВт)	фаза	ном. напор (м)	ном. расход (м³/мин)	тип пуска	Макс. размер частиц (мм)	вес (кг) *без кабеля	длина кабеля (м)
50	US-40J-A	0.4	Single	8	0.1	Capacitor	7	12.5	5
50	US-222B-A	1.5	Three	13	0.2	DOL	13	26	10
80	US-233B-A	2.2	Three	10	0.4	DOL	13	28	10

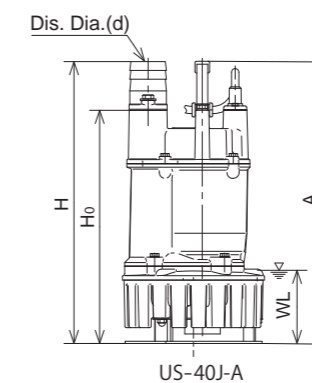
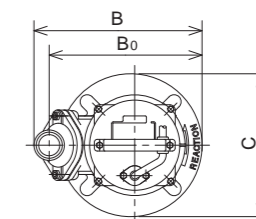
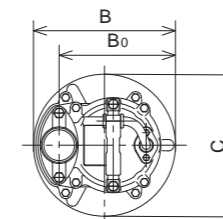

US-40J-A

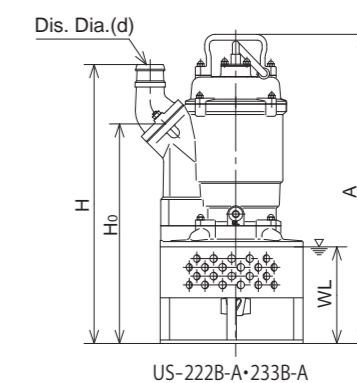

US-222B-A·233B-A

◆ размеры (мм)

модель	d	H	H ₀	A	B	B ₀	C	WL
US-40J-A	50	386	319	386	194	159	194	100
US-222B-A	50	476	375	528	287	261	244	165
US-233B-A	80	496	375	528	300	261	244	165

WL : Мин. уровень погружения

Высоконапорный насос с двс приводом

SKF серия

- В модели используется рабочее колесо закрытого типа для достижения стабильно высокого напора.
- Установки спроектированы таким образом, чтобы их было легко обслуживать и осматривать.

◆ Применение

- Перекачка воды на возвышенности и подача на большие расстояния
- Строительный дренаж, первичное пожаротушение и спринклер.

◆ Спецификация

Модель	входной диаметр (мм)	напорный патрубок (мм)	ном.напор (м)	расход (м³/мин)	макс.напор (м)	макс.расход (м³/мин)	мощность кВт/мин⁻¹	запуск	вес *без кабеля
SKF-40M2	50	40	40	0.2	60	0.38	3.3 / 3,600	шнур.стартёр	37
SKF-50M2	65	50	40	0.3	60	0.48	4.4 / 3,600	шнур.стартёр	59

*аксессуары: хомут, сетчатый фильтр

◆ диаграмма производительности

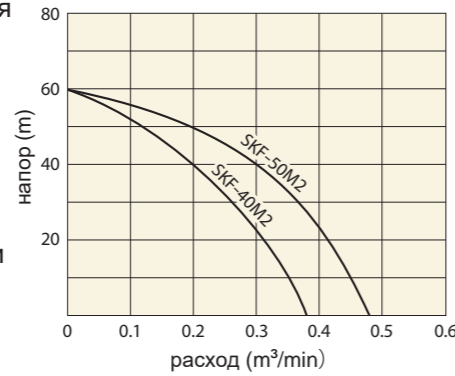

Погружные высокопроизводительные насосы

F серия (сборка на заказ)

- Рабочее колесо незасоряющегося типа снижает вибрацию и продлевает срок службы механического уплотнения. Кроме того, это позволяет насосам серии F обеспечивать удовлетворительную производительность.
- Высокоэффективная серия F идеально подходит для слива большого объема воды без засорения.
- Система охлаждения двигателя входит в стандартную комплектацию.

◆ применение:

- Используется в сельскохозяйственном орошении, фермах и различных промышленных предприятиях.
- Осушение рек, меры по предотвращению наводнений и т.д.

◆ диаграмма производительности

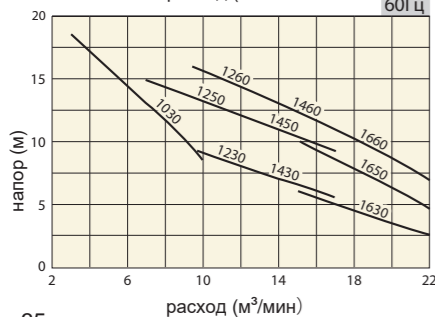
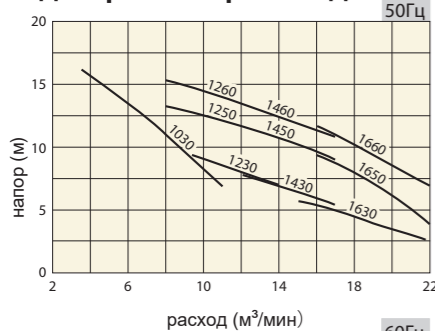

F-1450A



◆ Спецификация

напорный патрубок (мм)	модель	мощность (кВт)	ном.напор (м)	расход (м³/мин)	ширина (мм)	высота (мм)	вес (кг) *без кабеля
250	F-1030B	22	12/13	7	1,120	1,235	525
300	F-1230A	22	8.5	11	1,370	1,750	940
300	F-1250A	37	12/12.5	11	1,370	1,805	965/955
300	F-1260A	45	14/15	11	1,370	1,805	980/970
350	F-1430A	22	7	14	1,510	1,750	1,015
350	F-1450A	37	10.5	14	1,510	1,805	1,040/1,030
350	F-1460A	45	12.5/13	14	1,510	1,805	1,050/1,040
400	F-1630A	22	4.5	18	1,707	1,750	1,025
400	F-1650A	37	8/7.5	18	1,707	1,805	1,025
400	F-1660A	45	10	18	1,707	1,805	1,030

Цифра слева от «/» соответствует 50 Гц, справа — 60 Гц.

Погружные осевые насосы

G серия (изготавливаются под заказ)

- Насосы серии G представляют собой осевые насосы высокой производительности и низкого напора.
- Насосы серии G имеют компактную и легкую конструкцию по сравнению с другими осевыми насосами, представленными на рынке.
- Для насосов серии G не требуется большое пространство для установки.
- Насосы серии G спроектированы таким образом, чтобы их можно было легко разбирать, проверять и обслуживать.
- Насосы серии G создают низкий уровень шума и вибрации во время работы.

◆ Применение

- Дренаж воды и канализации
- Водоснабжение и водоотведение в сельском хозяйстве и промышленных предприятиях
- Предотвращение наводнений, особенно при большом количестве воды

◆ Спецификация

напорный патрубок (мм)	модель	мощность (кВт)	ном. напор (м)	ном.расход (м³/мин)	ширина (мм)	высота (мм)	вес (кг) *без кабеля
300	G-1210	7.5	2.5	10	545	1,145	440
300	G-1215	11	4	11	545	1,145	440
350	G-1415	11	3	15	580	1,245	460
350	G-1420	15	4	15	580	1,245	500
400	G-1620	15	3	20	640	1,280	600
400	G-1630	22	4	22	640	1,280	620



G-1415

Пожалуйста, обратитесь в *Sakuragawa Overseas Division или к ближайшему дилеру/представителю Sakuragawa при выборе напорного диаметра более 500 мм.

(максимальный диаметр нагнетания 800 мм/ максимальная мощность не более 75 кВт)

Погружные радиально - осевые насосы

H серия (изготавливаются под заказ)

- Насосы серии H представляют собой смешанные насосы большой производительности и среднего напора.
- Для серии H не требуется большое пространство для установки.
- Эксплуатация насосов серии H может легко осуществляться без обратного клапана и вакуумного насоса.

◆ применение:

- Дренаж воды и канализации
- Водоснабжение и водоотведение в сельском хозяйстве и промышленности

- Предотвращение наводнений, особенно при большом количестве воды

◆ Спецификация

напорный патрубок (мм)	модель	мощность (кВт)	ном.напор (м)	ном.расход (м³/мин)	ширина (мм)	высота (мм)	вес (кг) *без кабеля
300	H-1220	15	5.5	11	545	1,320	650
300	H-1230	22	8	11	545	1,320	650
300	H-1240	30	11	11	545	1,320	700
350	H-1430	22	5.5	15	620	1,550	850
350	H-1440	30	8	15	620	1,550	850
350	H-1450	37	11	14	620	1,550	900



H-1450

Пожалуйста, обратитесь в *Sakuragawa Overseas Division или к ближайшему дилеру/представителю Sakuragawa при выборе напорного диаметра более 400 мм.

(максимальный диаметр нагнетания 800 мм/ максимальная мощность не более 75 кВт)

Погружные насосы из нержавеющей стали

J серия

- Насосы этой серии представляют собой погружные насосы из нержавеющей стали, предназначенные для работы с агрессивными жидкостями.
- Нержавеющая сталь используется для всех влажных частей насосов. В качестве резиновых уплотнительных деталей используются фторкаучук и нитрильный каучук, обладающие отличной химической стойкостью.
- В качестве уплотнения вала используется кислотостойкое механическое уплотнение, которое обеспечивает стабильную функцию уплотнения в течение длительного периода времени.



J-212C

◆ диаграмма производительности

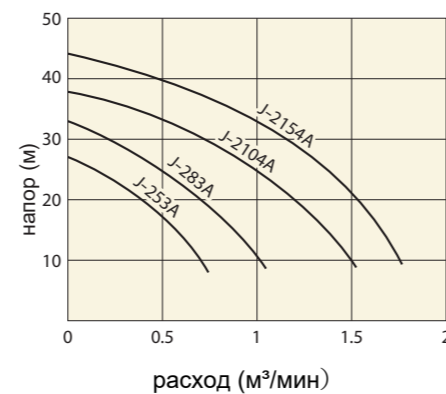
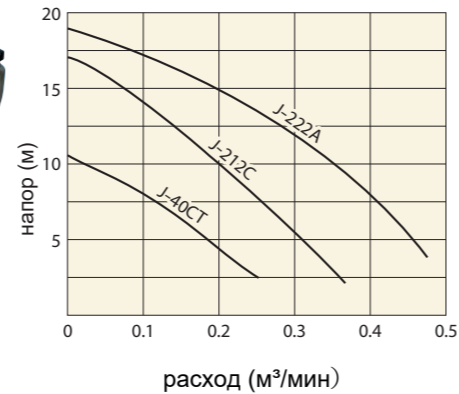

◆ Применение

- Дренаж в септиках и на очистных сооружениях
- Отвод сточных вод в зданиях и подвалах
- Дренаж, перекачка и забор кислой/морской воды

◆ Спецификация

напорный патрубок (мм)	насос	мощность (кВт)	ном.расчёт (м)	ном.расход (м³/мин)	ширина (мм)	высота (мм)	вес (кг) *без кабеля
50	J-40CT	0.4	8	0.1	244	398	23
50	J-212C	0.75	10	0.2	244	398	24
50	J-222A	1.5	15	0.2	195	470	37
80	J-253A	3.7	17	0.5	315	625	92
80	J-283A	5.5	25	0.5	315	655	98
100	J-2104A	7.5	25	1	360	710	127
100	J-2154A	11	33	1	360	740	137

Погружные насосы взрывозащищенного исполнения

UE серия

- Компактный и легкий насос этой серии может работать в любом месте установки.
- Насос сертифицирован как взрывозащищенное оборудование по японскому стандарту.

*Эта серия насосов UE сертифицирована по другим стандартам взрывозащищенности.



UE-40

◆ диаграмма производительности

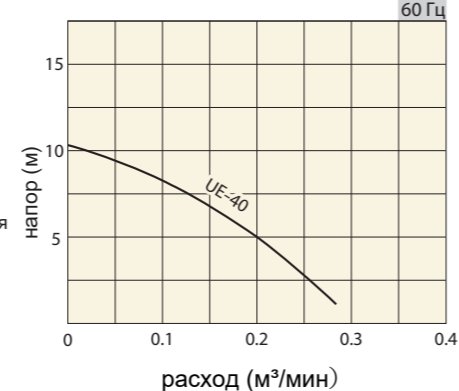
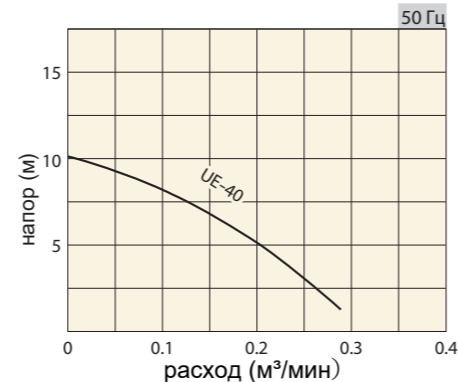

◆ применение

- Дренаж на заводах горючих газов
- Дренаж в нефтегазовой и угольной промышленности
- Дренаж на пивоварнях и косметических фабриках

◆ спецификация

напорный патрубок (мм)	модель	мощность (кВт)	ном.напор (м)	ном.расход (м³/мин)	ширина (мм)	вес (мм)	вес (кг) *без кабеля	классификация
50	UE-40	0.4	5	0.2	230	510	25	d2G3

Погружные насосы с вихревым колесом

DS серия (изготавливается под заказ)

- Насосы серии DS представляют собой погружные канализационные насосы с рабочим колесом вихревого типа.

- Насосы этой серии превосходно пропускают посторонние предметы и идеально подходят для обезвоживания сточных вод, включая волокнистые вещества.

◆ применения

- Дренаж сточных и сточных вод на очистных сооружениях
- Общее водоотведение в зданиях и подземных переходах
- Перекачка сточных вод на предприятиях пищевой промышленности и животноводческих фермах

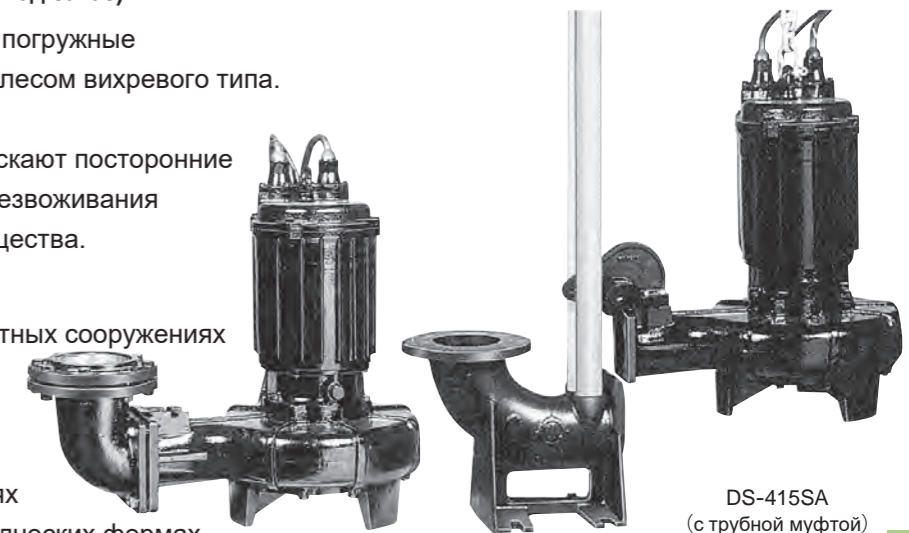

DS-415SA (фланцевое соединение)

DS-415SA (с трубной муфтой)

◆ диаграмма производительности

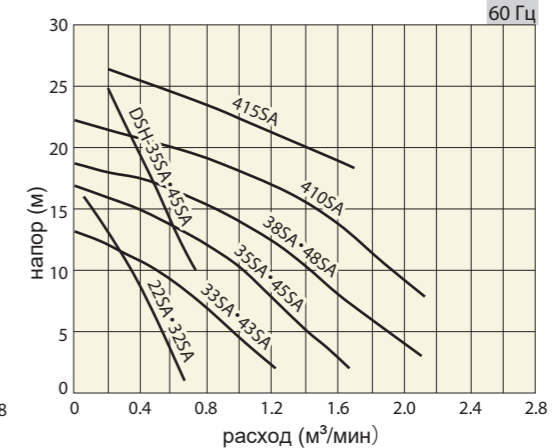
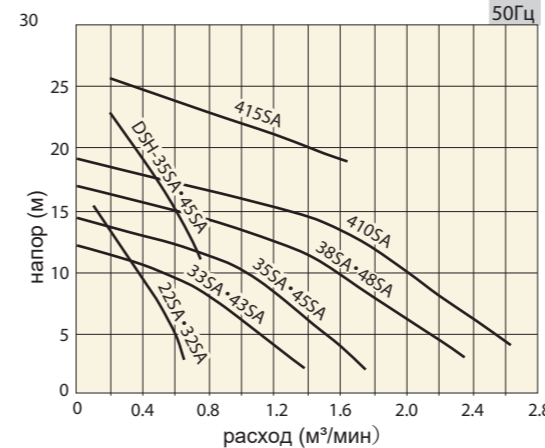

◆ спецификация

напорный патрубок (мм)	модель	мощность (кВт)	50Hz		60Hz		полос (P)	вес (кг) *без кабеля	защита		длина кабеля (м)
			напор (м)	расход (м³/мин)	напор (м)	расход (м³/мин)			Автовкл	МТР	
65	DS-22SA	1.5	9	0.42	9	0.38	2	28.5	•		8
80	DS-32SA	1.5	9	0.42	9	0.38	2	28.5	•		8
80	DS-33SA	2.2	8.9	0.6	8.9	0.6	4	57	•		8
80	DSH-35SA	3.7	17	0.51	17	0.47	2	55	•		8
80	DS-35SA	3.7	11.3	0.8	11.9	0.8	4	69	•		8
80	DS-38SA	5.5	12.2	1.2	12.2	1.2	4	95	•		8
100	DS-43SA	2.2	8.9	0.6	8.9	0.6	4	57	•		8
100	DSH-45SA	3.7	17	0.51	17	0.47	2	55	•		8
100	DS-45SA	3.7	11.3	0.8	11.9	0.8	4	69	•		8
100	DS-48SA	5.5	12.2	1.2	12.2	1.2	4	95	•		8
100	DS-410SA	7.5	14.8	1.3	16	1.3	4	105	•		8
100	DS-415SA	11	23	0.8	23	0.86	4	192	•	•	8

Вес: значение для фланцевого типа соединения.

◆ размеры для фланцевого типа соединения

модель	(мм)			
	A	B	C	D
DS-22SA	440	418	192	125
DS-32SA	440	433	192	125
DS-33SA	574	505	297	215
DSH-35SA	579	467	266	160
DS-35SA	636	505	297	215
DS-38SA	702	544	334	250
DS-43SA	574	523	297	215
DSH-45SA	579	484	266	160
DS-45SA	636	523	297	215
DS-48SA	702	561	334	250
DS-410SA	737	561	334	250
DS-415SA	782	848	486	225

◆ размеры для соединения трубной муфтой

модель	(мм)			
	A	B	C	D
DS-22SAP	516	663	192	200
DS-32SAP	556	739	192	240
DS-33SAP	650	812	297	290
DSH-35SAP	662	773	226	240
DS-35SAP	712	812	297	290
DS-38SAP	758	790	334	305
DS-43SAP	650	825	297	290
DSH-45SAP	822	786	266	240
DS-45SAP	712	825	297	290
DS-48SAP	758	863	334	305
DS-410SAP	758	863	334	305
DS-415SAP	861	1,110	486	335

Погружные насосы с самоочищающейся гидравликой

DSN серия (изготавливается под заказ)

- Насосы серии DSN идеально решают проблемы шума, запаха и поломки насоса, вызванные засорением и/или накручиванием на рабочее колесо.
- Насосы серии DSN спроектированы так, чтобы их было легко осматривать и обслуживать.
- Самоочищающееся рабочее колесо позволяет в насосах серии DSN добиваться высокой производительности без засорения насоса.
- Существует два варианта соединения напорного патрубка: быстроразъемное или фланцевое соединение.

◆ применение:

- дренаж сточных вод на очистных сооружениях
- Забор и подача воды в сельском хозяйстве
- Перекачка сточных вод на предприятиях пищевой промышленности и животноводческих фермах

◆ диаграмма производительности

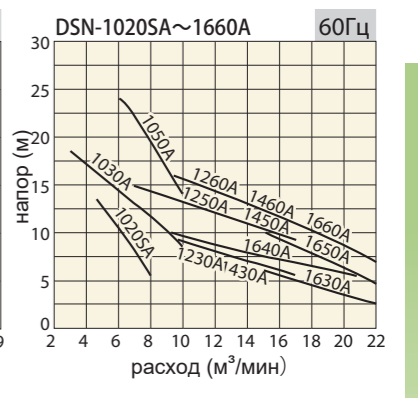
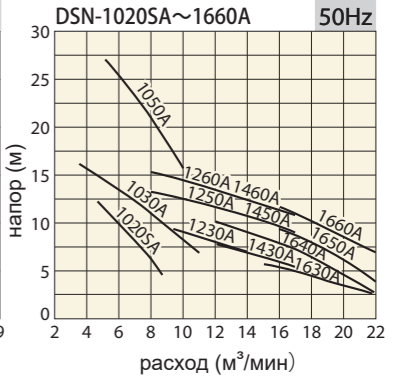
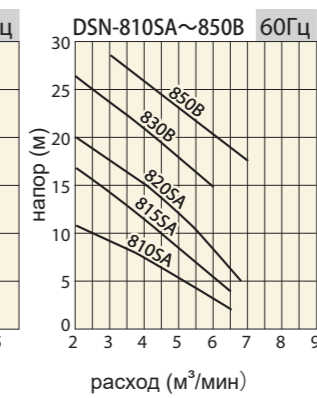
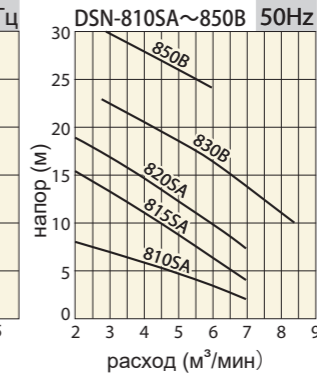
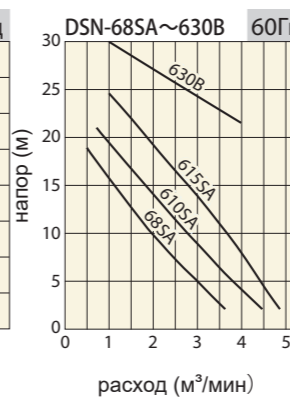
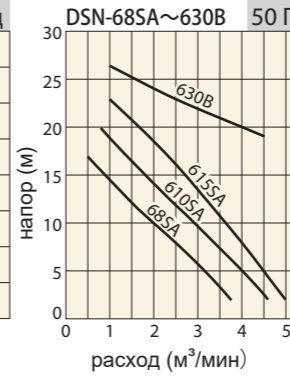
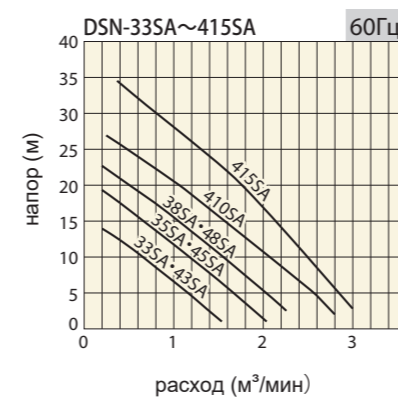
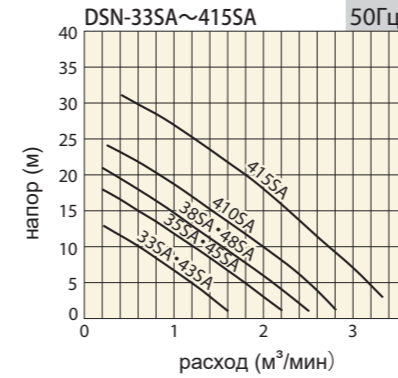
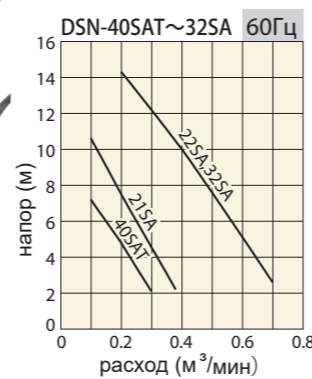
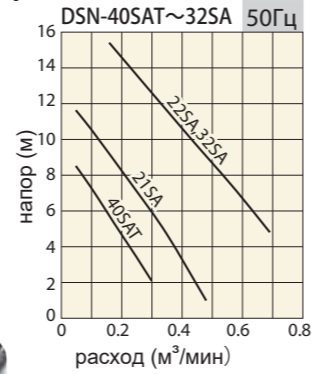

◆ спецификация

напорный диаметр (мм)	Модель	мощность (кВт)	50Hz		60Hz		ширина (мм)	высота (мм)	вес (кг) *без кабеля	длина кабеля (м)
			ном.напор (м)	ном.расход (м³/мин)	ном.расход (м³/мин)	ном.расход (м³/мин)				
50	DSN-40SAT	0.4	6	0.15	6	0.15	249	414	17	6
50	DSN-21SA	0.75	8.2	0.2	7.5	0.2	249	414	18	6
65	DSN-22SA	1.5	10.6	0.4	10	0.4	418	454	29	8
80	DSN-32SA	1.5	10.6	0.4	10	0.4	433	454	29	8
80	DSN-33SA	2.2	8.4	0.8	8.6	0.8	524	550	58	8
80	DSN-35SA	3.7	11.8	1	11.8	1	543	612	70	8
80	DSN-38SA	5.5	12.9	1.2	13.6	1.2	601	640	95	8
100	DSN-43SA	2.2	8.4	0.8	8.6	0.8	541	550	58	8
100	DSN-45SA	3.7	11.8	1	11.8	1	560	612	70	8
100	DSN-48SA	5.5	12.9	1.2	13.6	1.2	618	640	95	8
100	DSN-410SA	7.5	15.2	1.4	16.7	1.4	633	675	108	8
100	DSN-415SA	11	22	1.57	22	1.58	848	782	216	8
150	DSN-68SA	5.5	10	2	10	1.96	836	713	122	8
150	DSN-610SA	7.5	12	2.48	12	2.33	836	748	134	8
150	DSN-615SA	11	16	2.54	16	2.6	890	805	215	8
150	DSN-630B	22	22	2.4	25	2.4	1,000	1,160	396	10
200	DSN-810SA	7.5	5.3	4.5	8	3.7	1,021	999	315	8
200	DSN-815SA	11	11	4	9.9	4.5	1,021	999	300	8
200	DSN-820SA	15	14.6	4	13.5	4.5	1,021	999	310	8
200	DSN-830B	22	18	4.5	19	4.5	1,115	1,160	450	10
200	DSN-850B	37	27	4.5	26	4.5	1,315	1,590	765	10
250	DSN-1020SA	15	9.3	6.3	8.7	7.1	1,095	1,008	330	8
250	DSN-1030B	22	12	7	13	7	1,120	1,225	480	10
250	DSN-1050A	37	22	7	22	7	1,305	1,610	765	10
300	DSN-1230A	22	8.5	11	8.5	11	1,370	1,740	900	10
300	DSN-1250A	37	12	11	12.5	11	1,370	1,790	925/915	10
300	DSN-1260A	45	14	11	15	11	1,370	1,790	940/930	10
350	DSN-1430A	22	7	14	7	14	1,510	1,740	975	10
350	DSN-1450A	37	10.5	14	10.5	14	1,510	1,790	1,000/990	10
350	DSN-1460A	45	12.5	14	13	14	1,510	1,790	1,015/1,005	10
400	DSN-1630A	22	4.5	18	4.5	18	1,707	1,740	985	10
400	DSN-1640A	30	6.5	18	6.5	18	1,707	1,790	975/965	10
400	DSN-1650A	37	8	18	7.5	18	1,707	1,790	975/965	10
400	DSN-1660A	45	10	18	10	18	1,707	1,790	980/970	10

Цифра слева от "л" соответствует частоте 50 Гц, справа - частоте 60 Гц. ширина, высота, вес - значение для фланцевого соединения.

Подробную информацию о производительности, размерах и устройствах защиты двигателя можно получить у дилеров Sakuragawa или у дилеров Sakuragawa. *Пожалуйста, обратитесь к задней обложке этого каталога для контакта.

◆ размеры насоса с фланцевым соединением

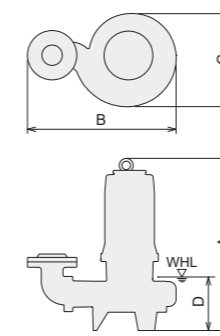

Модель	размеры насоса с фланцевым соединением (мм)			
	A	B	C	D
DSN-40SAT	414	249	170	135
DSN-21SA	414	249	170	135
DSN-22SA	454	418	192	140
DSN-32SA	454	433	192	140
DSN-33SA	550	524	292	190
DSN-35SA	612	543	331	190
DSN-38SA	640	601	335	190
DSN-43SA	550	541	292	190
DSN-45SA	612	560	331	190
DSN-48SA	640	618	355	190
DSN-410SA	675	633	387	190
DSN-415SA	782	848	486	256
DSN-68SA	713	836	400	260
DSN-610SA	748	836	400	260
DSN-615SA	805	890	450	280
DSN-630B	1,160	1,000	493	445
DSN-810SA	999	1,021	530/504	550
DSN-815SA	999	1,021	504	550
DSN-820SA	999	1,021	504	550
DSN-830B	1,160	1,115	530	445
DSN-850B	1,590	1,315	695	575
DSN-1020SA	1,008	1,095	530	660
DSN-1030B	1,225	1,120	555	525
DSN-1050A	1,610	1,305	678	630
DSN-1230A	1,740	1,370	711	750
DSN-1250A	1,790	1,370	711	750
DSN-1260A	1,790	1,370	711	750
DSN-1430A	1,740	1,510	791	825
DSN-1450A	1,790	1,510	791	825
DSN-1460A	1,790	1,510	791	825
DSN-1630A	1,740	1,707	896	825
DSN-1640A	1,790	1,707	896	825
DSN-1650A	1,790	1,707	896	825
DSN-1660A	1,790	1,707	896	825

Цифра слева от «л» соответствует 50 Гц, справа — 60 Гц.

◆ размеры насоса с быстроразъемной муфтой

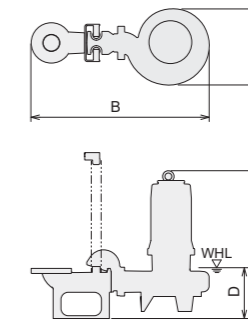

модель	размеры насоса с быстроразъемной муфтой (мм)			
	A	B	C	D
DSN-40SATP	460	447	170	180
DSN-21SAP	460	447	170	180
DSN-22SAP	530	663	192	215
DSN-32SAP	570	739	192	255
DSN-33SAP	620	830	292	260
DSN-35SAP	682	849	331	260
DSN-38SAP	710	920	355	260
DSN-43SAP	620	843	292	260
DSN-45SAP	682	862	331	260
DSN-48SAP	710	920	355	260
DSN-410SAP	745	935	387	260
DSN-415SAP	861	1,110	486	335
DSN-68SAP	779	1,094	400	325
DSN-610SAP	814	1,094	400	325
DSN-615SAP	871	1,148	450	345
DSN-630BP	1,093	1,131	493	390
DSN-810SAP	974	1,260	530/504	550
DSN-815SAP	974	1,260	474	550
DSN-820SAP	974	1,260	474	550
DSN-830BP	1,120	1,205	530	415
DSN-850BP	1,405	1,405	695	485
DSN-1020SAP	1,000	1,327	505	650
DSN-1030BP	1,221	1,442	555	520
DSN-1050AP	1,612	1,669	678	575
DSN-1230AP	1,680	1,671	711	695
DSN-1250AP	1,732	1,671	711	695
DSN-1260AP	1,680	1,671	711	695
DSN-1430AP	1,435	1,843	791	780
DSN-1450AP	1,487	1,843	791	780
DSN-1460AP	1,435	1,843	791	780
DSN-1630AP	1,435	1,983	896	805
DSN-1640AP	1,487	1,983	896	805
DSN-1650AP	1,487	1,983	896	805
DSN-1660AP	1,435	1,983	896	805

Цифра слева от «л» соответствует 50 Гц, справа — 60 Гц.

шламовый насос

RPS серия (изготовление под заказ)

- Серия RPS эффективно удаляет нечистоты и масло, плавающие на поверхности воды, без чрезмерного забора воды.
- Положение всасывающего патрубка серии RPS можно регулировать относительно поверхности воды.
- Серия RPS может работать без проблем, даже поглощая большое количество воды и воздуха.

◆ применения

- Удаление нечистот, плавучих веществ и нефти в пруду и резервуаре.



◆ спецификация

Модель	насос	мощность (кВт)	ном.напор (м)	ширина (мм)	высота (мм)	вес (кг) *без кабеля
RPS-S40TA	USF-40T	0.4	8	1,000	950	35
RPS-K22A	U-222KD	1.5	18	1,000	950	45
RPS-K32A	U-232KB	2.2	20	1,000	950	50
RPS-K33A	U-233KD	2.2	14	1,000	950	50

Система аэрации воды

WM/SB серия (изготавливается на заказ)

- Серия WM/SB представляет собой инновационную систему, способствующую естественной очистке.
- Система, объединяющая «смеситель воды», создающий струйный поток, с «фонтаном аэрационного типа», эффективно выпускающим воду в виде капель и тумана в воздух, обеспечивает циркуляцию воды и подачу большого количества кислорода.

◆ применение

- Очистка загрязненной воды растворенным кислородом и бактериями
- Предотвращение образования водорослей, запаха и истощения кислорода

◆ спецификация

модель	мощность (кВт)	диаметр пропеллера (мм)	частота вращения (мм ⁻¹)	вес (кг) *без кабеля
WM-075	0.75 (погружной мотор-редуктор)	680	120	125
WM-15	1.5 (погружной мотор-редуктор)	870	120	147
SB-075M	0.75 (прям.соединение с мотором)	280/250	950/1,150	43

модель	тип	высота (м)	ширина (м)	мощность (кВт)	вес (кг) *без кабеля
SB-075	верховые воды	0.5	1.2	0.75	8.5

Цифра слева от «/» соответствует 50 Гц, справа — 60 Гц.

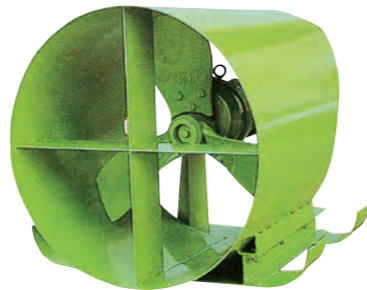

WM-075 (смеситель)



SB-075M



SB-075 (Фонтан аэрационного типа)

Погружные мешалки

RSA/SA Серия

- SA серия способна перемешивать жидкость с различными свойствами.
- Для насосов серии SA используется погружной двигатель.
- Простая эксплуатация - только установка в предусмотренном месте и подключение кабеля к источнику питания.
- Вертикальный тип установки доступен для RSA-0.75B/SA-250V/SA-300V/SA-350V.

◆ Применение

- Предотвращение осаждения и отложений в воде
- Перемешивание различных суспензий
- Измельчение и перемешивание плавучих веществ и накипи
- Растворение и диффузия различных веществ
- Равномерное перемешивание осадка в резервуаре
- Генерация потока воды, регулировка температуры воды и предотвращение замерзания

◆ Спецификация

Модели	Мощность (кВт)	номинал. ток (А)	Частота вращения (мин ⁻¹)	Диаметр рабочего винта (мм)	шаг винта (мм)	длина кабеля (м)	Вес (кг) *без кабеля
RSA-075B(Vertical Type)	0.75	4.6/4.2	1,000/1,200	240	130	10	35
SA-250A	1.2	6.5/6.0	1,000/1,200	240	130	10	34
SA-300	3.3	16.5/15.5	1,000/1,200	280	200	10	80
SA-350	5.5	27/25	1,000/1,200	316	200	10	94
SA-1.5F	1.5	7.5/6.5	1,000/1,200	870/790	1,010/1,010	10	77
SA-250AV(Vertical Type)	1.2	6.5/6.0	1,000/1,200	240	130	10	34
SA-300V(Vertical Type)	3.3	16.5/15.5	1,000/1,200	280	200	10	80
SA-350V(Vertical Type)	5.5	27/25	1,000/1,200	316	200	10	94

Цифра слева от «/» соответствует 50 Гц, справа — 60 Гц.



SA-300



SA-350V

Смесители воды

QB Серия

- Серия QB представляет собой пропеллерные смесители, повышающие эффективность потока воды на рыбных фермах.
- Благодаря регулировке зубчатого привода и разработке нового двигателя гребной винт вращается более эффективно.



QB-075D



◆ Спецификация

Модели	Мощность (кВт)	Диаметр винта (мм)	Стандарт. глубина погружения (мм)	Допускаемая глубина погружения (мм)	длина кабеля (м)	Вес (кг) *без кабеля
QB-0.75D	0.75	730	955	830~1,200	2.5	130
QB-1.5D	1.5	870	1,025	830~1,200	2.5	146

Цифра слева от «/» соответствует 50 Гц, справа — 60 Гц.

- Спецификация погружного мотор-редуктора
- Передаточное число: 1/12,5 (50 Гц), 1/15 (60 Гц)
- Скорость вращения: 120 мин⁻¹



SF

- Эффективная подача кислорода оборудованием поддерживает содержание рыб в прудах.
- Установка оборудования завершается простым подключением источника питания и плаванием в водоемах без каких-либо фундаментных работ.
- Также доступна автоматическая работа.



тип А

- Эффективная подача кислорода оборудованием поддерживает содержание рыб в прудах.
- Установка оборудования завершается простым подключением источника питания и плаванием в водоемах без каких-либо фундаментных работ.
- Также доступна автоматическая работа.

Применение:

Аэрация прудов на полях для гольфа, в парках, на вокзалах, в отелях и торговых центрах
Улучшение внешнего вида садов, полей для гольфа, парков, вокзалов, отелей и причалов.

◆ Спецификация

Тип	форма струи	штуцер	модель	Н x L (м)	мощность (кВт)	Фазы	длина кабеля (м)	вес (кг) *без кабеля
А			SF-A4C	1.5x3	0.4	1	20	40
			SF-A4TC	1.5x3	0.4	3	30	40
			SF-A7C	2x6	0.75	3	30	40
			SF-A15B	2x8	1.5	3	30	66
			SF-A22B	2.5x10	2.2	3	30	69
В			SF-B4C	0.45x0.8	0.4	3	20	40
			SF-B4TC	0.45x0.8	0.4	3	30	40
С			SF-C4B	4x0.5	0.4	1	20	40
			SF-C4TB	4x0.5	0.4	1	30	40
			SF-C7C	5x0.5	0.75	3	30	40
			SF-C15B	11x0.5	1.5	3	30	66
			SF-C22B	13x0.5	2.2	3	30	69
D			SF-D7C	4x1~5	0.75	3	30	45
			SF-D15B	8x1~8	1.5	3	30	66
			SF-D22B	10 x1~10	2.2	3	30	69
F			SF-F4B	5x2	0.4	1	20	40
			SF-F4TB	5x2	0.4	3	30	40
			SF-F7C	6.5x3.5	0.75	3	30	40
G			SF-G7C	1.5x0.8	0.75	3	30	40

Дополнительная панель управления представляет собой наружную настенную панель, оснащенную 24-часовым таймером. Запросите у нас предложение по установке, включая электрические работы, если это необходимо.
Монтажные тросы, скобы, анкерные болты и удлинительные тросы (по 10 м) предоставляются в качестве специальных аксессуаров.

иглофильтовый водоотвод

Самовсасывающие мини-насосы со струйными иглофильтрами (изготавливаются по заказу)

- С одним погружным насосом мощностью 3,7 кВт это устройство обеспечивает осушение скважины максимум с десятью эжекторами и коллекторными трубками.
- Специальная насадка устройства предназначена для получения высокого вакуума. Благодаря компактному дизайну его легко носить с собой и использовать в ограниченном пространстве.

◆ применение

- Дренаж остатков
- Мелиорация



всасывающая трубка

◆ Спецификация

входной диаметр (мм)	напорный патрубок (мм)	модель	Мощность (кВт)	макс.расход прокачки (чистая вода) (л/мин)	ширина (мм)	высота (мм)	вес (кг) *без кабеля
25mmx10	80	VSE-2510	3.7	340~350	1,170	1,180	330

◆ пример использования

